

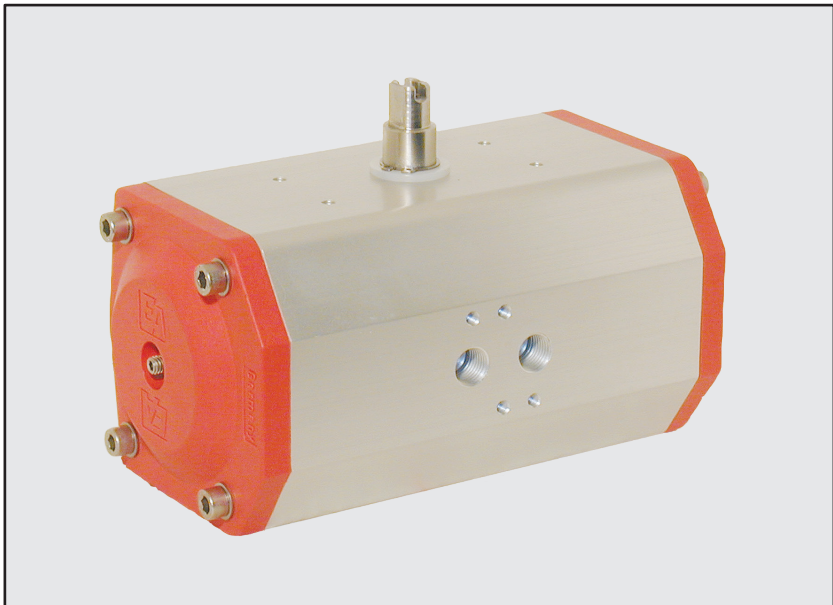

*Qualität von Anfang an.*

# Original Betriebsanleitung Pneumatischer Stellantrieb ED / EE



gemäß Anhang VI der Richtlinie 2006/42/EG



© by **END-Armaturen GmbH & Co. KG**

Für diese Dokumentation beansprucht die **END-Armaturen GmbH & Co. KG** Urheberrechtsschutz. Diese Dokumentation darf ohne vorherige schriftliche Zustimmung der Firma **END-Armaturen GmbH & Co. KG** weder abgeändert, erweitert, vervielfältigt oder an Dritte weitergegeben werden.

Zur Anforderung dieser Unterlagen wenden Sie sich bitte an die **END-Armaturen GmbH & Co. KG**.

Mit den Angaben in dieser Dokumentation werden die Produkte spezifiziert, keine Eigenschaften zugesichert.

**END-Armaturen GmbH & Co. KG**

Oberbeckseiner Straße 78

D-32547 Bad Oeynhausen

Telefon: 05731 / 7900 - 0

Telefax: 05731 / 7900 - 199

Internet: <http://www.end.de>

E-Mail: [post@end.de](mailto:post@end.de)

Ausgabedatum: 08/2018

Design- und Geräteänderungen vorbehalten.

<b>Inhalt</b>	
<b>1</b>	<b>Vorwort..... 5</b>
<b>2</b>	<b>Allgemeine Hinweise ..... 6</b>
2.1	Gültigkeit..... 6
2.2	Eingangskontrolle ..... 6
2.3	Reklamationen ..... 6
2.4	Garantie ..... 6
2.5	Symbole und ihre Bedeutung..... 7
<b>3</b>	<b>Sicherheitshinweise..... 8</b>
3.1	Personenschutz..... 8
3.1.1	Sicherheitshinweise für die Montage ..... 8
3.1.2	Sicherheitshinweise für die Einstellungen / Inbetriebnahme ..... 9
3.2	Gerätesicherheit ..... 10
<b>4</b>	<b>Gerätebeschreibung ..... 11</b>
4.2	Gerätevarianten ..... 12
4.3	Funktionsbeschreibung..... 13
4.3.1	Bauart ..... 13
4.3.2	Funktion doppeltwirkend ..... 13
4.3.3	Funktion einfachwirkend ..... 14
<b>5</b>	<b>Drehrichtung..... 15</b>
5.1	Ändern der Drehrichtung..... 15
5.2	Wechseln der Drehrichtung bei Antrieben ED mit Funktion „doppeltwirkend“ ..... 16
<b>6</b>	<b>Umgebungsbedingungen ..... 18</b>
<b>7</b>	<b>Einbauanleitung ..... 19</b>
7.1	Mechanische Montage..... 19
7.1.1	Direkte Montage ..... 20
7.1.2	Montage mittels Konsole und Spindel..... 21
7.2	Pneumatische Installation ..... 23
7.2.1	Funktion „doppeltwirkend“ ..... 24
7.2.2	Funktion „einfachwirkend“ ..... 25
7.3	Demontage..... 26
7.3.1	Pneumatische Demontage ..... 26
7.3.2	Mechanische Demontage ..... 26
<b>8.</b>	<b>Einstellungen/Inbetriebnahme..... 27</b>
8.1.	Einstellungen ..... 27
8.2	Inbetriebnahme ..... 29
<b>9</b>	<b>Not-Betrieb ..... 30</b>
<b>10</b>	<b>Störungen..... 31</b>
10.1	Störungsursachen ..... 31

<b>11</b>	<b>Wartung/Reinigung</b> .....	<b>32</b>
11.1	Wartung.....	32
11.2	Einbau des Ersatzteilssets.....	33
11.2.1	Wechseln der Ersatzteilssets bei Antrieben ED mit Funktion „doppeltwirkend“ .....	33
11.2.2	Wechseln der Ersatzteilssets bei Antrieben EE mit Funktion „einfachwirkend“ .....	37
11.3	Reinigung.....	37
<b>12</b>	<b>Technische Daten</b> .....	<b>38</b>
12.1	Abmessungen.....	39

## 1 Vorwort

Sehr geehrter Kunde, sehr geehrter Monteur/Anwender,

Diese Montage- und Bedienungsanleitung soll Ihnen die erforderlichen Informationen vermitteln, um Ihnen die Montage und Einstellungen eines Schwenkantriebes ED/EE schnell und richtig durchführen zu können.



**Bitte lesen Sie diese Anleitung aufmerksam durch und beachten Sie besonders die Hinweise und Warnvermerke. Bewahren Sie die Anleitung für eventuelle Fragen auf.**

Nur eingewiesenes und qualifiziertes Personal sollte die Schwenkantriebe montieren, einstellen oder warten.

Bei Fragen bezüglich des Schwenkantriebes ED/EE stehen wir Ihnen gerne zur Verfügung. Die Telefon-Nummer finden Sie auf dem Deckblatt dieser Montage- und Bedienungsanleitung.

Ihre  
**END-Armaturen GmbH & Co. KG**

## 2 Allgemeine Hinweise

### 2.1 Gültigkeit

Diese Montage- und Betriebsanleitung ist für die Standard-Versionen des pneumatischen Schwenkantriebes ED/EE gültig

### 2.2 Eingangskontrolle

Prüfen Sie unmittelbar nach Anlieferung den Schwenkantrieb auf eventuelle Transportschäden und Mängel anhand des beiliegenden Lieferscheins die Anzahl der Teile.

Lassen Sie keine Teile in der Verpackung zurück.

### 2.3 Reklamationen

Schadensersatzansprüche, die sich auf Transportschäden beziehen, können nur geltend gemacht werden, wenn unverzüglich das Zustell-Unternehmen benachrichtigt wird.

Fertigen Sie für Rücksendungen (wegen Transportschäden/Reparaturen) umgehend ein Schadenprotokoll an und senden Sie die Teile, wenn möglich in der Originalverpackung, an das Herstellerwerk zurück.

Legen Sie der Rücksendung folgende Angaben bei:

- Name und Adresse des Empfängers
- Sach-/Bestell-/Teile-Nummer
- Beschreibung des Defekts

### 2.4 Garantie

Für den Schwenkantrieb ED/EE gewähren wir eine Garantiezeit gemäß Kaufvertrag.

Es gelten die allgemeinen Garantie- und Gewährleistungsbestimmungen der END-Armaturen GmbH & Co. KG.

### 2.5 Symbole und ihre Bedeutung



Texte, die mit diesem Symbol gekennzeichnet sind, enthalten sehr wichtige Hinweise, unter anderem auch zur Abwendung von gesundheitlichen Gefahren! Beachten Sie diese Texte unbedingt!



Texte, die mit diesem Symbol gekennzeichnet sind, enthalten sehr wichtige Hinweise, unter anderem auch, um Sachbeschädigungen vorzubeugen! Beachten Sie diese Texte unbedingt!



Dieses Symbol weist auf Texte hin, die Kommentare/Hinweise oder Tipps enthalten.



Dieser Punkt kennzeichnet die Beschreibungen von Tätigkeiten, die Sie ausführen sollen.

## 3 Sicherheitshinweise

In Abhängigkeit der technischen Gegebenheiten und des Zeitpunktes, unter denen bzw. zu dem Sie den Schwenkantrieb montieren, einstellen und in Betrieb nehmen, müssen Sie jeweils besondere Sicherheitsaspekte berücksichtigen!

Wenn z. B. der Schwenkantrieb in einer betriebsbereiten chemischen Anlage einen Schieber betätigt, liegen die Gefahrenmomente der Inbetriebnahme in einer anderen Dimension, als wenn diese nur zu Testzwecken an einem „**trockenen**“ Anlagenteil in der Montagehalle erfolgt!

Da wir die Umstände zum Zeitpunkt der Montage/Einstellung/Inbetriebnahme nicht kennen, finden Sie in den nachfolgenden Beschreibungen eventuell Gefahrenhinweise, die für Sie nicht relevant sind. Beachten Sie bitte (nur) die für Ihre Situation zutreffenden Hinweise!



**Die Inbetriebnahme der Antriebe ist solange untersagt, bis festgestellt wurde, dass die Maschine, in die die Antriebe eingebaut wurden, den Bestimmungen der Richtlinie 2006/42/EG über Maschinen entspricht.**

### 3.1 Personenschutz

#### 3.1.1 Sicherheitshinweise für die Montage



**Wir weisen nachdrücklich darauf hin, dass die Montage, die pneumatische (bei Zubehör auch elektrische) Installation und die Einstellungen des ED/EE nur von ausgebildeten Fachkräften mit fundierten mechanischen und (elektrischen) Kenntnissen erfolgen darf!**



**Stellen Sie sicher, dass nach der Montage auf ein Stellglied und/oder in eine Maschine/Anlage das Gerät den Anforderungen der Maschinenrichtlinie entspricht.**



**Schalten Sie alle von der Montage bzw. Reparatur betroffenen Geräte/Maschinen/Anlagen ab! Trennen Sie die Geräte/Maschinen/Anlagen gegebenenfalls vom Netz!**



**Prüfen Sie (z. B. bei chemischen Anlagen), ob das Abschalten von Geräten/Maschinen/Anlagen nicht Gefahrenmomente hervorruft!**



**Informieren Sie (gegebenenfalls) bei einer Störung des Schwenkantrieb (in einer in Betrieb befindlichen Anlage) unverzüglich den Schichtführer/Sicherheitsingenieur oder den Betriebsleiter von der Störung, um z. B. ein Aus-/Überlaufen von Chemikalien oder Ausströmen von Gasen frühzeitig durch geeignete Maßnahmen zu vermeiden!**



**Machen Sie pneumatische/hydraulische Geräte/Maschinen/Anlagen vor der Montage bzw. Reparatur drucklos!**



**Stellen Sie gegebenenfalls Warnschilder auf, um die unbeabsichtigte Inbetriebnahme der Geräte/Maschinen/Anlagen zu verhindern.**



**Führen Sie die Montage-/Reparaturarbeiten unter Einhaltung der jeweils zutreffenden berufsgenossenschaftlichen Sicherheits- und Unfallverhütungsvorschriften durch.**



**Prüfen Sie die korrekten Funktionen der Sicherheitseinrichtungen (z.B. Not-Aus-Tasten / Sicherheitsventile etc)!**



**Prüfen Sie vor der Montage die Drehrichtung und Stellung des Antriebs im Probelauf.**



## 3.1.2 Sicherheitshinweise für die Einstellungen / Inbetriebnahme

Durch die Inbetriebnahme (pneumatisch oder von Hand) des Schwenkantriebs wird die Stellung eines(r) angeflanschten Schiebers/Ventils/Klappe oder dergleichen - nachfolgend als Stellglied benannt - verändert!

**Dadurch kann der Durchfluss von Gasen, Dämpfen, Flüssigkeiten etc. ermöglicht oder unterbrochen werden!**



**Vergewissern Sie sich, dass durch die Inbetriebnahme bzw. durch die Testeinstellungen am Schwenkantriebs keine Gefahrenmomente für Personen oder Umwelt entstehen!**



**Stellen Sie gegebenenfalls Warnschilder auf, um die unbeabsichtigte Inbetriebnahme bzw. Außerbetriebsetzung der Geräte/Maschinen/Anlagen zu verhindern!**



**Prüfen Sie nach Abschluss der Einstellungen die korrekte Funktion und gegebenenfalls die Einhaltung der Sollwinkelstellung des Stellglieds.**



**Prüfen Sie die Funktion der Endlagenschalter (Option)!**



**Prüfen Sie, ob das Stellglied wirklich 100%-ig geschlossen ist, wenn die Steuerung den entsprechenden Endanschlag signalisiert!**



**Verhindern Sie durch geeignete Maßnahmen, dass durch sich bewegende Stellglieder Gliedmaße eingeklemmt werden!**



**Prüfen Sie die korrekten Funktionen eventueller Sicherheitseinrichtungen (z.B. Not-Aus-Tasten/Sicherheitsventile etc)!**



**Führen Sie die Inbetriebnahme bzw. die Einstellungen nur nach den in dieser Dokumentation beschriebenen Anweisungen durch!**



**Bei Einstellungen am eingeschalteten (betriebsbereiten) Schwenkantrieb mit Optionen (z.B. Magnetventil, Endlagenschaltern) besteht die Gefahr, dass spannungsführende Teile (230 V AC~) berührt werden können!**

**Die Einstellungen dürfen deshalb nur von einem Elektriker oder einer Person mit adäquater Ausbildung/Schulung durchgeführt werden, der / die sich der potentiellen Gefahr bewusst ist!**

## 3.2 Gerätesicherheit

Der pneumatische Schwenkantrieb ED/EE

- ist ein nach den anerkannten Regeln der Technik hergestelltes Qualitätsprodukt.
- hat das Herstellerwerk in sicherheitstechnisch einwandfreiem Zustand verlassen!

**Um diesen Zustand zu erhalten, müssen Sie als Monteur/Anwender Ihre Aufgabe entsprechend den Beschreibungen in dieser Anleitung fachlich richtig und mit größter Präzision durchführen.**

Wir setzen voraus, dass Sie als ausgebildete Fachkraft über fundierte mechanische und elektrische Kenntnisse verfügen!

**Vergewissern Sie sich, dass der Antrieb nur innerhalb der zulässigen Grenzwerte (siehe Technische Daten) eingesetzt wird.**



**Der Schwenkantrieb darf nur zu dem seiner Bauart entsprechenden Zweck verwendet werden!**

**Der Schwenkantrieb darf nur innerhalb der in den technischen Daten vorgegebenen Werten betrieben werden!**

**Das Betreiben des Antriebs außerhalb des zulässigen Temperaturbereichs kann Dichtungen oder Lager überbelasten und beschädigen.**



**Das Betreiben des Antriebs über dem maximalen Arbeitsdruck kann interne Bauteile oder das Gehäuse beschädigen.**



**Niemals die Deckel oder vorhandenes Zubehör lösen oder entfernen, wenn der Antrieb unter Druck steht oder eine elektrische Spannung angelegt ist (Option).**



**Vergewissern Sie sich, dass durch die Montage, die Inbetriebnahme bzw. durch die Testeinstellungen am Schwenkantrieb keine Gefahrenmomente für Geräte/Maschinen/Anlagen entstehen!**



**Montieren Sie den Stellantrieb nicht bzw. nehmen Sie den Schwenkantrieb nicht in Betrieb und führen Sie keine Einstellungen daran durch, wenn dieser, die Zuleitungen oder das angeflanschte Anlagenteil beschädigt ist!**



**Prüfen Sie vor der Montage des Schwenkantrieb die Leichtgängigkeit des Stellglieds.**



**Prüfen Sie nach Abschluss der Montage bzw. der Einstellungen die korrekte Funktion und gegebenenfalls die Einhaltung der Sollwinkelstellung des Stellglieds sowie die Funktion der auf die Winkelstellungen justierten Schalter (Option).**

## 4 Gerätebeschreibung



Abb. 4.1 - Gerätebeschreibung, Front-/Rückseite

- 1 Gehäuse
- 2 Deckel
- 3 Innensechskantschrauben zu Deckelbefestigung
- 4 Gewindestift zu Endlageneinstellung
- 5 Kontermutter für Endlageneinstellschraube
- 6 Antriebswelle für Signalgeräte
- 7 Befestigungs-Gewindebohrungen für Signalgeräte (M5 x 7)
- 8 Steuerluftanschluss P1
- 9 Steuerluftanschluss P2
- 10 Befestigungs-Gewindebohrungen für Steuergeräte (M5 x 8)
- 11 Befestigungs-Gewindebohrungen für Stellglieder
- 12 Antriebswelle für Stellglieder
- 13 Typenschild
- 14 Warnvermerk (nur bei einfachwirkenden Antrieben)

## 4.2 Gerätevarianten

Der pneumatische Schwenkantrieb ED/EE wird entsprechend der Anforderungen in verschiedenen Varianten ausgeliefert.

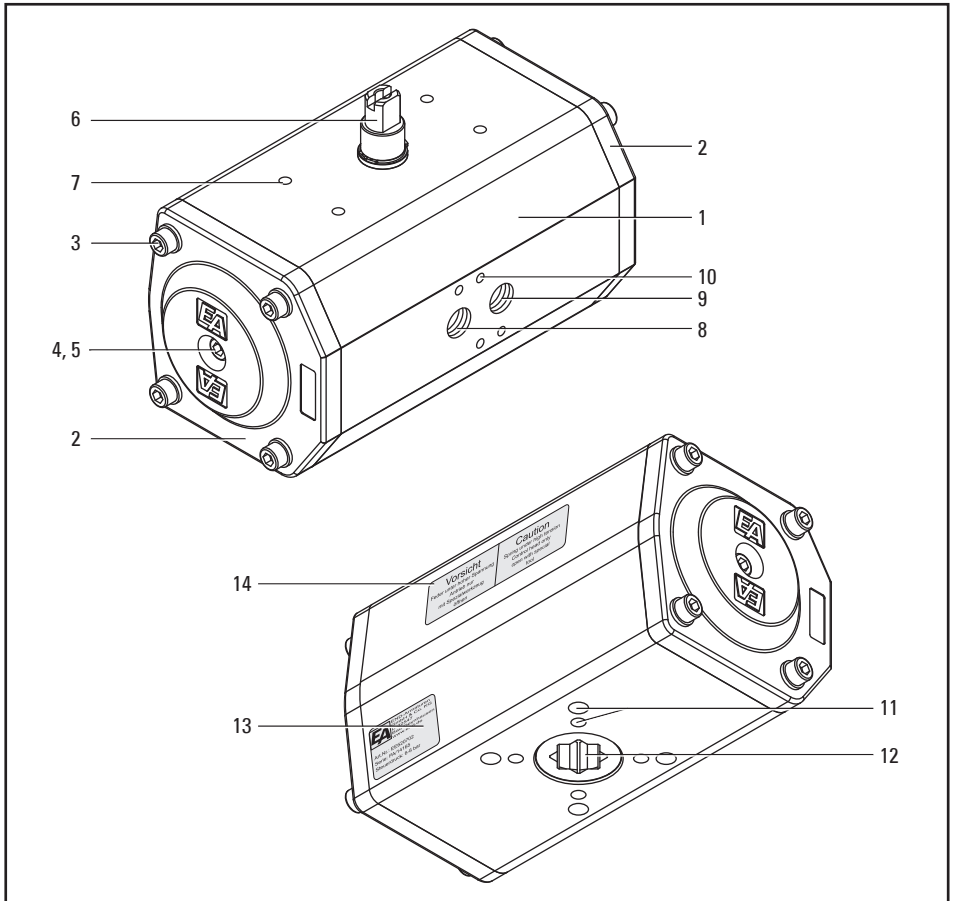
Die Varianten beziehen sich auf:

- Den Kolbendurchmessers und somit des Drehmoments an der Abtriebswelle des Antriebs
- Die Steuerungsart (doppeltwirkend - einfachwirkend)
- Den Dichtungswerkstoff
- Die Oberflächenbeschichtungen

Die Varianten sind jeweils auf dem Typenschild erkennbar:

Beispiel:

**ED 6 2 055 2 /HC**

**SE** = Gehäuse schwarz eloxiert  
**HC** = Gehäuse hartcoatiert  
**CN** = Gehäuse chemisch vernickelt  
**PF** = Gehäuse mit  
PTFE-Funktionsbeschichtung

**043** = 43 mm Kolbendurchmesser  
**055** = 55 mm Kolbendurchmesser  
**063** = 63 mm Kolbendurchmesser  
**070** = 70 mm Kolbendurchmesser  
**085** = 85 mm Kolbendurchmesser  
**100** = 100 mm Kolbendurchmesser  
**115** = 115 mm Kolbendurchmesser (HD/HE)  
**125** = 125 mm Kolbendurchmesser  
**143** = 143 mm Kolbendurchmesser (HD/HE)  
**163** = 163 mm Kolbendurchmesser (HD/HE)  
**185** = 185 mm Kolbendurchmesser (HD/HE)  
**210** = 210 mm Kolbendurchmesser (HD/HE)

**2** = Dichtungen aus NBR  
**3** = Dichtungen aus FKM

**ED(HD)** = Pneumatischer Schwenkantrieb, doppeltwirkend  
**EE(HE)** = Pneumatischer Schwenkantrieb, einfachwirkend

## 4.3 Funktionsbeschreibung

Der Schwenkantrieb ist ein pneumatischer Doppelkolben-Antrieb, der vorrangig zur Betätigung von Klappen und Kugelhähnen konzipiert wurde. Er ist doppeltwirkend und federrückstellend (einfachwirkend) lieferbar. Das Doppelkolbenprinzip ermöglicht ein hohes Drehmoment bei kleinstmöglichen Außenabmessungen. Der Schwenkwinkel ist mit der serienmäßigen Endlageneinstellung um  $\pm 6^\circ$  einstellbar.

### 4.3.1 Bauart

Durch das Doppelkolbenprinzip wird die Kraft der sich gegenläufig bewegenden Kolben über zwei mit den Kolben fest verbundenen Zahnstangen auf ein gemeinsames Ritzel übertragen. Durch dieses Prinzip ist ein linearer Drehmomentverlauf über den gesamten Hub gewährleistet.

### 4.3.2 Funktion doppeltwirkend

Über den Anschluss „P1“ wird der Innenraum zwischen den beiden Kolben mit Druck beaufschlagt. Die Kolben bewegen sich auseinander. Die Kraft beider Kolben wird über die Zahnstangen auf die Antriebsspindel übertragen, die sich im Gegenuhrzeigersinn um  $90^\circ$  dreht -> der Antrieb bewegt sich in Stellung „AUF“. Wird der Anschluss „P2“ beaufschlagt und „P1“ entlüftet, werden die beiden äußeren Kammern mit Druck beaufschlagt und die Kolben bewegen sich zueinander. Dabei dreht sich die Antriebsspindel im Uhrzeigersinn um  $90^\circ$  -> der Antrieb bewegt sich in Stellung „ZU“ (siehe Abb. 4.2).



Abb. 4.2 - Funktionsbeschreibung, doppeltwirkend

## 4.3.3 Funktion einfachwirkend

Über den Anschluss „P1“ wird der Innenraum zwischen den beiden Kolben mit Druck beaufschlagt. Die Kolben bewegen sich auseinander und pressen die Federn zusammen. Die Kraft beider Kolben wird über die Zahnstangen auf die Antriebsspindel übertragen, die sich im Gegenuhreigersinn um 90° dreht -> der Antrieb bewegt sich in Stellung „AUF“. Bei Entlüften des Anschlusses „P1“ werden durch die Federkraft die Kolben in die Grundstellung zurückgestellt. Dabei dreht sich die Antriebsspindel im Uhrzeigersinn um 90° -> der Antrieb bewegt sich in Stellung „ZU“. Die Federpakete können an die Betriebsverhältnisse angepasst werden (siehe Abb. 4.3).

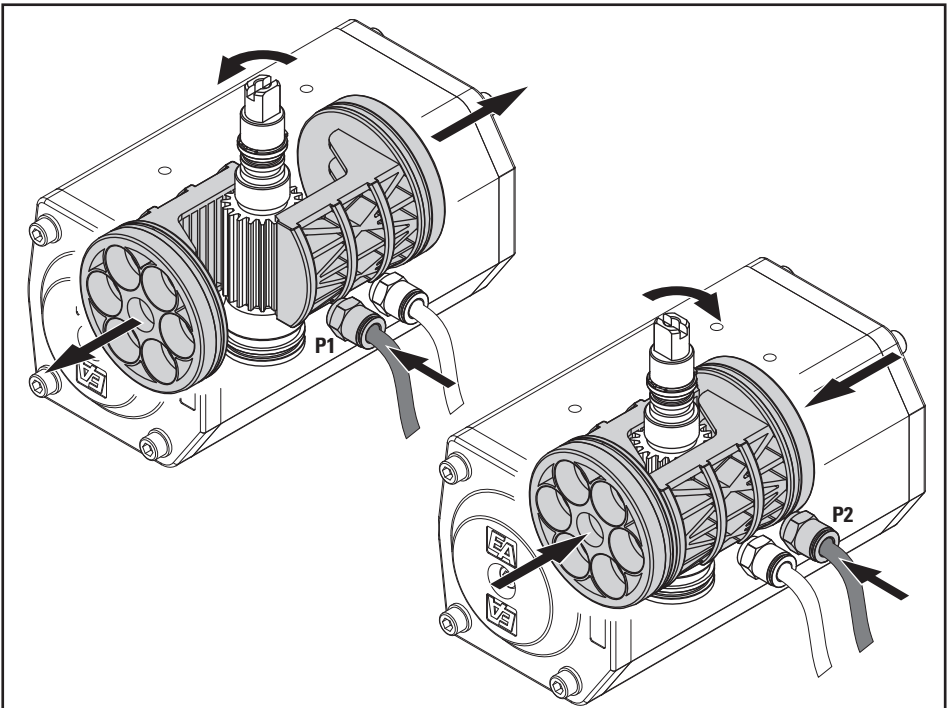

Abb. 4.3 - Funktionsbeschreibung, einfachwirkend

## 5 Drehrichtung

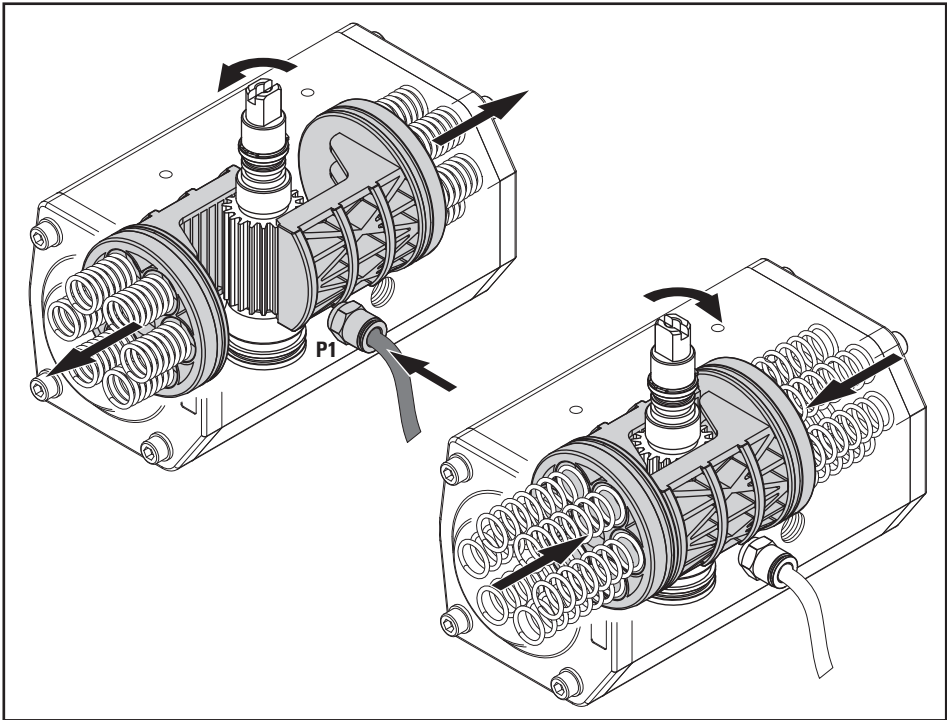

Die pneumatischen Schwenkantriebe sind als „rechtsdrehende“ oder „linksdrehende“ Antriebe lieferbar.

Die Standarddrehrichtung ist linksdrehend. Die Drehrichtung der Antriebsspindel des pneumatischen Schwenkantriebs ist im Gegenuhrzeigersinn öffnend, im Uhrzeigersinn schließend. Die Drehrichtung bezieht sich hierbei immer auf Ansicht von oben auf den Antrieb (siehe Abb. 5.1).



Vergewissern Sie sich vor der Montage des Schwenkantriebs auf ein Stellglied, dass diese Drehrichtung für Ihren Anwendungsfall die richtige ist. Gegebenenfalls muss die Drehrichtung durch Umbau der Kolben geändert werden.



Abb. 5.1 - Drehrichtung

### 5.1 Ändern der Drehrichtung

Wir gehen in der nachfolgenden Beschreibung davon aus, dass Sie die vorhergehenden Kapitel aufmerksam durchgelesen haben und dass Sie bei den Montage-/Demontearbeiten die Sicherheitshinweise und die Warnvermerke in Kapitel 3 beachten!

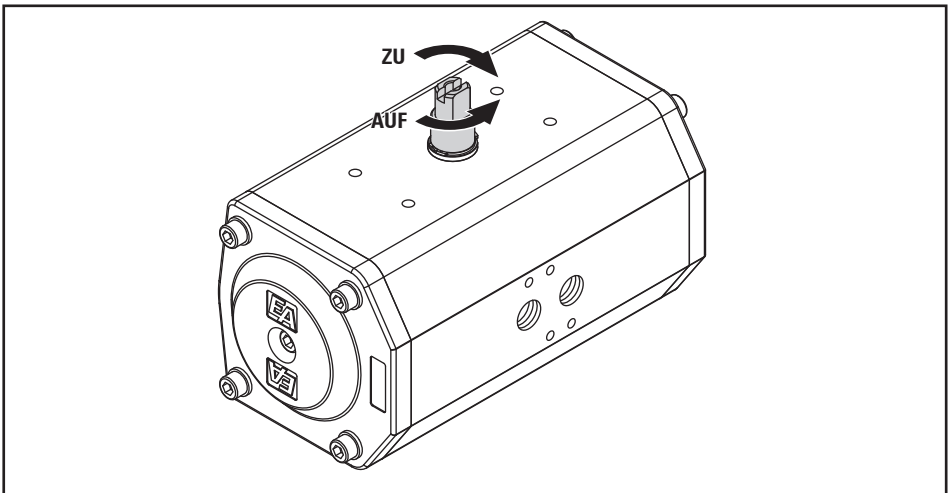

**Öffnen Sie auf keinen Fall einen Antrieb mit der Funktion „einfachwirkend“!**



**Falls Sie Kapitel 3 noch nicht gelesen haben, tun Sie dies bitte jetzt und kehren Sie anschließend hierher zurück!**

Die nachfolgenden Beschreibungen basieren auf der Annahme, dass der Schwenkantrieb noch nicht auf ein Stellglied montiert ist. Sämtliche Anbauteile oder Zubehör sollten entfernt werden. Die genannten Drehrichtungen beziehen sich auf die Standarddrehrichtung „im Uhrzeigersinn schließend“.



Achten Sie bei Arbeiten am geöffneten Antrieb auf größtmögliche Sauberkeit, da selbst kleinste Verunreinigungen zu einem schnellen Verschleiß oder Beschädigungen der Dichtungen und Führungen führen können.

## 5.2 Wechslen der Drehrichtung bei Antrieben ED mit Funktion „doppeltwirkend“



Lösen Sie die Deckelschrauben (1).



**Bei einfachwirkenden Schwenkantrieben darf das Ändern der Drehrichtung nur im Herstellwerk erfolgen. Auf keinen Fall die Deckelschrauben lösen oder herausdrehen. Die Deckel stehen unter hoher Federspannung.**



Nehmen Sie Deckel (2) ab und legen diese beiseite. Die Deckel sind symmetrisch und können auf der rechten oder linken Antriebsseite wieder eingebaut werden.



Drehen Sie mit einem geeigneten Maulschlüssel die Spindel (3) gegen den Uhrzeigersinn, bis die Verzahnung der Spindel nicht mehr in die Zahnstangen der Kolben (4) eingreift.



**Auf keinen Fall die Kolben mit Druckluft aus dem Antriebsgehäuse treiben.**



Die Kolben müssen jetzt leicht aus dem Gehäuse herausragen.



Drehen Sie die Spindel um 90° weiter im Uhrzeigersinn.



Abb. 5.2 - Drehrichtung ändern, Deckel abnehmen





Drehen Sie die Kolben (1) um  $180^\circ$ , ohne sie aus dem Gehäuse (2) zu nehmen (siehe Abbildung 5.3).

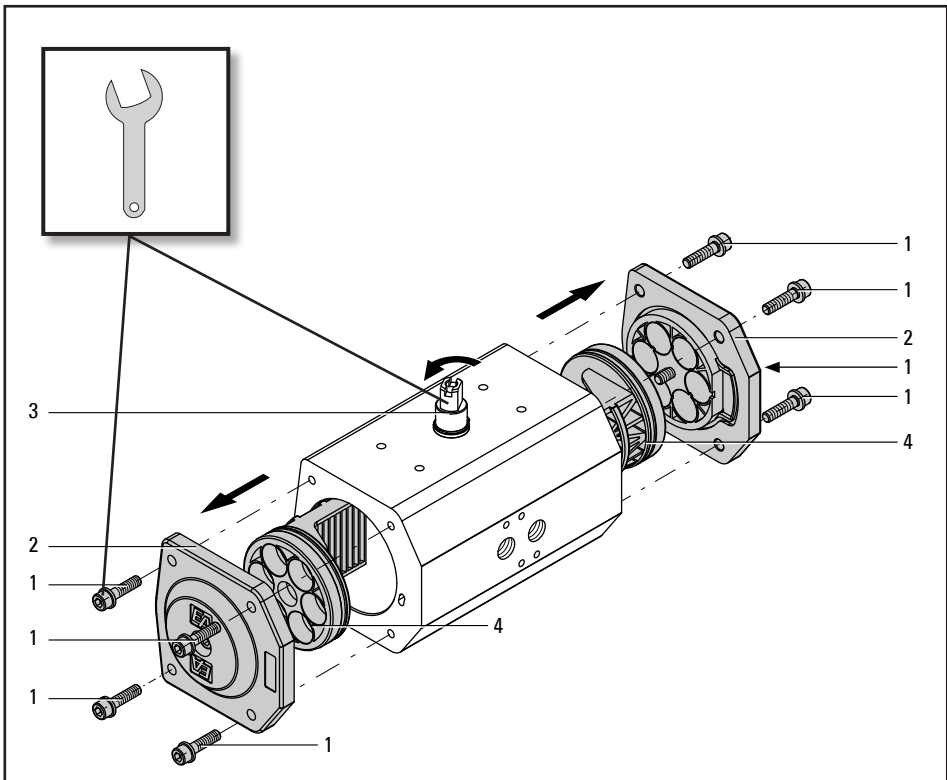

Schieben Sie die Kolben gleichmäßig in das Gehäuse, so dass die Zahnstangen (3) der Kolben gleichzeitig in die Verzahnung (4) der Spindel eingreifen.



Drehen Sie mit einem Maulschlüssel die Spindel (5) gegen den Uhrzeigersinn, bis die Schlüsselflächen der Spindel quer zur Antriebslängsachse steht. Die Anschlagfläche der Kolben müssen jetzt aneinander liegen und die Kolben müssen gleichweit im Gehäuse sein.



Wiederholen Sie ggf. die oberen Arbeitsschritte, um die Spindel auszurichten.



Legen Sie die Deckel auf die Gehäuseöffnungen und richten die Deckel nach der Gehäuse-Deckelkontur aus. Achten Sie darauf, dass der Dichtring genau in der dafür vorgesehenen Nut im Deckel liegt. Schrauben Sie die Deckelschrauben mit den Unterlegscheiben in das Gehäuse ein und ziehen die Schrauben gleichmäßig über Kreuz fest an.



Abb. 5.3 - Drehrichtung ändern, Kolben drehen

## 6 Umgebungsbedingungen

Der Schwenkantrieb ED/EE ist für raue Betriebsbedingungen konzipiert!

Dennoch sind für seine Montage und den späteren Betrieb einige Besonderheiten zu beachten!

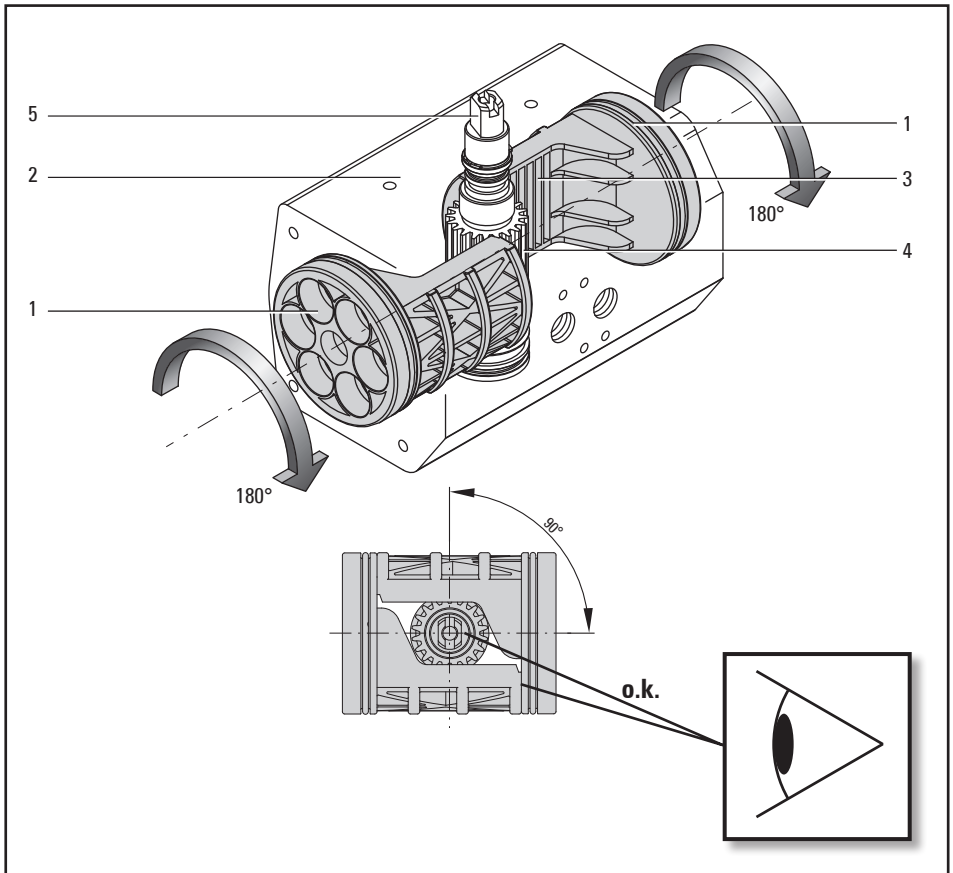

Achten Sie darauf, dass

- der Schwenkantrieb entsprechend den nachfolgend aufgeführten Montagehinweisen montiert wird.
- der Schwenkantrieb entsprechend den in den technischen Daten spezifizierten Kennwerten eingesetzt wird.



Die Nichtbeachtung der Montagehinweise bzw. der Einsatz außerhalb der spezifizierten Kennwerte kann die Funktionssicherheit des Schwenkantrieb negativ beeinflussen.

## 7 Einbauanleitung

Die Montage des pneumatischen Schwenkantriebs ED/EE beschränkt sich auf:

- die mechanische Montage des Antriebs an das Stellglied,
- den pneumatischen Anschluss des Antriebs an die Steuerluftleitung, und
- ggf. die Montage und der Anschluss von optionalen Steuer- und/oder Signalgeräten.

Die Montagelage des Antriebs ist beliebig.



**Wir gehen in der nachfolgenden Beschreibung davon aus, dass Sie die vorhergehenden Kapitel aufmerksam durchgelesen haben und dass Sie bei den Montage-/Demontearbeiten die Sicherheitshinweise und die Warnvermerke in Kapitel 3 beachten!**

**Falls Sie Kapitel 3 noch nicht gelesen haben, tun Sie dies bitte jetzt und kehren Sie anschließend hierher zurück!**

**Die Montage und die pneumatische (ggf. elektrische) Installation dürfen nur von einer ausgebildeten Fachkraft mit fundierten mechanischen (und elektrischen) Kenntnissen erfolgen.**

Welche Gerätevariante Sie vor sich haben, ersehen Sie aus dem Typenschild auf der Rückseite des pneumatischen Schwenkantriebs ED/EE

Die Erläuterung der Bezeichnung finden Sie unter

→ **Gerätevarianten.**

### 7.1 Mechanische Montage

Es gibt zwei Montagevarianten:

- Direkte Montage, oder
- Montage mittels Konsole und Spindel (Zubehör)

Vor der Montage müssen Sie die für Ihren Anwendungsfall geeignete Montagevariante festlegen.

Eine direkte Montage ist möglich, wenn die Abmessungen der Abtriebswelle und des ISO-Flansches des Antriebs mit denen des Stellglieds übereinstimmen. Abmessungsdifferenzen zur Abtriebswelle des Stellglieds können ggf. durch optional lieferbare Reduzierungen ausgeglichen werden.

Eine Montage mittels Konsole und Spindel ist dann erforderlich, wenn die Abmessungsdifferenzen zwischen Abtriebswelle des Antriebs und Abtriebswelle des Stellglieds nicht mit Reduzierungen ausgeglichen werden können, oder die ISO-Flansche nicht zueinander passen.

Diese Montagevariante kann auch bei hohen/niedrigen Mediumtemperaturen oder dicken Rohrsolierungen zum Einsatz kommen.

Beachten Sie bei der Montage mittels Konsole und Spindel auch die Montageanweisung des Lieferanten dieser Teile.



**Bohren Sie auf keinen Fall neuen Löcher in das Antriebsgehäuse - eine Zerstörung des Antriebs oder eine ungenügende Befestigung könnten die Folge sein.**

## 7.1.1 Direkte Montage



Stellen Sie sicher, dass sich Antrieb und Stellglied in Stellung ZU befinden.



Führen Sie die Unterseite des Antriebs so gegen das Stellglied, dass die Antriebswelle des Stellglieds in die Achtkantbohrung der Abtriebswelle des Schwenkantriebs eindringt. Verwenden Sie ggf. eine geeignete Reduzierung (Zubehör), um Abmessungsdifferenzen auszugleichen.



Richten Sie den Antrieb zum Stellglied aus.



Schieben Sie den Antrieb soweit auf die Antriebswelle des Stellglieds, bis die Montagefläche an dem ISO-Flansch anliegt. Hierbei nicht auf das Gehäuse hauen. Bei Schwergängigkeiten kann die Abtriebsspindel durch leichte Schläge mit einem Kunststoffhammer auf das obere Spindelende auf die Antriebsspindel getrieben werden.



Befestigen Sie den Antrieb mit geeigneten Schrauben. Beachten Sie hierbei die maximale Einschraubtiefe im Antriebsgehäuse. Sollten zwei Lochkreise zur Befestigung möglich sein, verwenden Sie aus Festigkeitsgründen immer den größeren Lochkreis.



Ziehen Sie die Schrauben fest an, beachten Sie hierbei das maximale Anzugsdrehmoment der gewählten Schrauben.







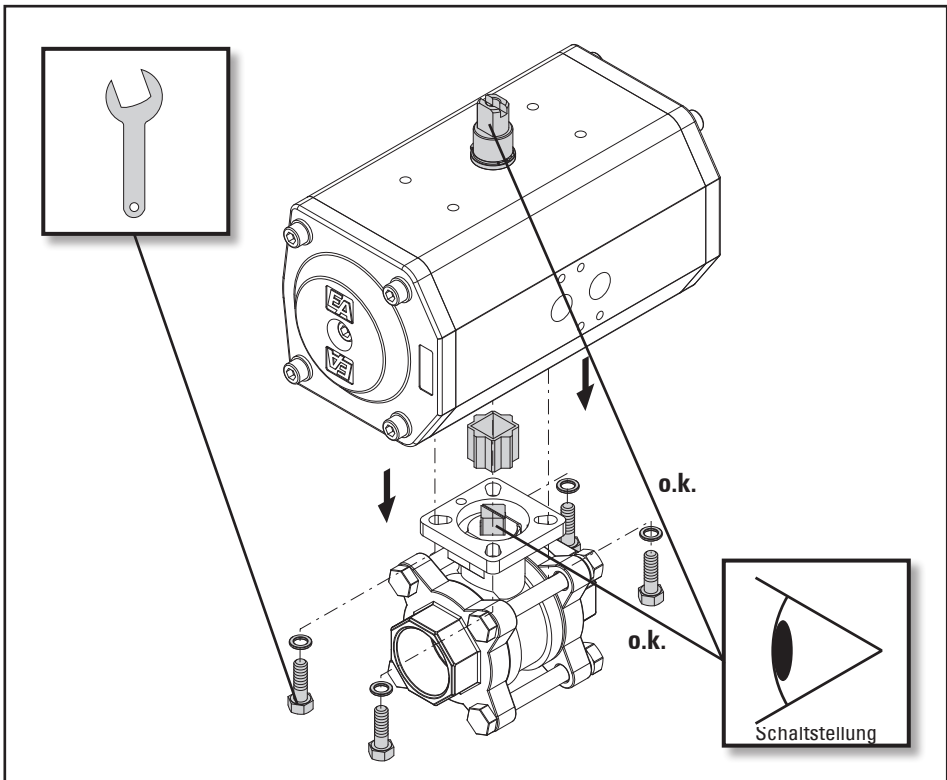

Abb. 7.1 - Montage / Demontage, direkte Montage

### 7.1.2 Montage mittels Konsole und Spindel

-  Stellen Sie sicher, dass sich Antrieb und Stellglied in Stellung ZU befinden.
-  Führen Sie die Spindel auf die Antriebsspindel des Stellglieds. Achten Sie hierbei auf die Position von eventuellen Stellungsanzeigen.
-  Führen Sie die Konsole auf das Stellglied und richten diese zueinander aus.
-  Schrauben die Konsole auf dem Stellglied mit geeignetem Befestigungsmaterial fest. Sollten zwei Lochkreise zur Befestigung möglich sein, verwenden Sie aus Festigkeitsgründen immer den größeren Lochkreis. Beachten Sie die max. Anzugsmomente der von Ihnen gewählten Befestigungsmaterialien.
-  Führen Sie die Unterseite des Antriebs so gegen das Stellglied, dass die Spindel in die Achtkantbohrung der Abtriebswelle des Schwenkantriebs eindringt.





Abb. 7.2 - Montage / Demontage, Montage mittels Konsole und Spindel

## Einbau

 Richten Sie den Antrieb zum Stellglied bzw. Konsole aus.

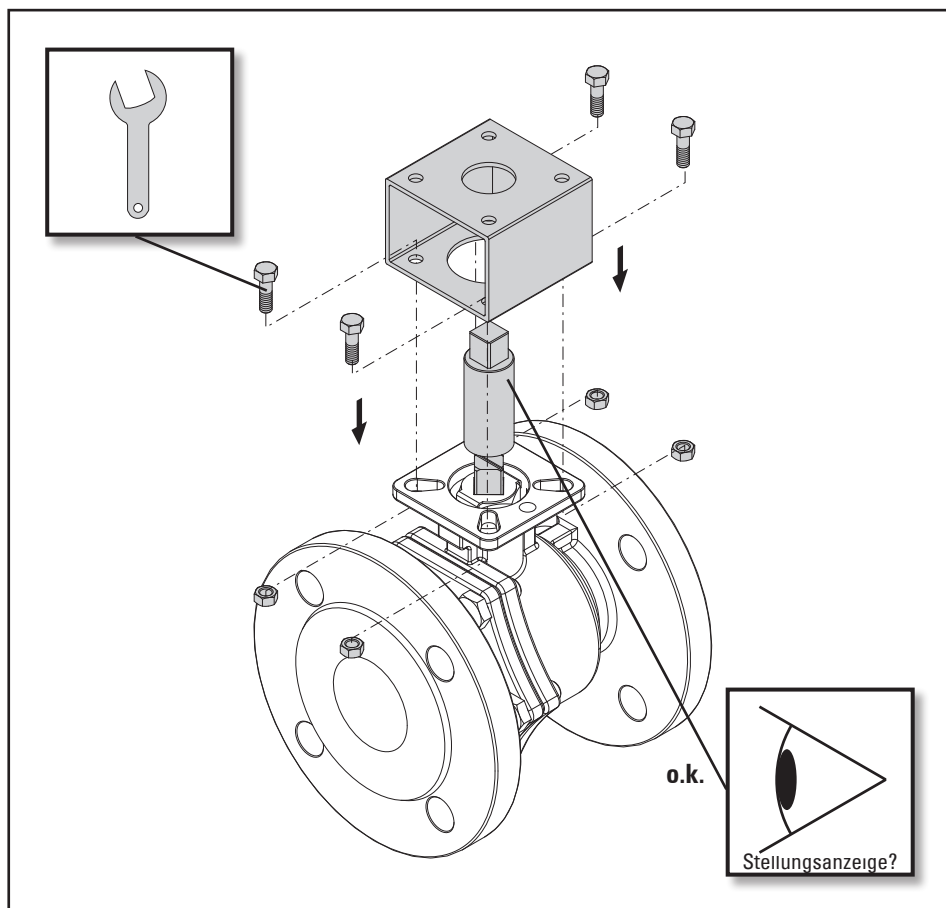
Schieben Sie den Antrieb soweit auf die Antriebswelle des Stellglieds, bis die Montagefläche an dem ISO-Flansch der Konsole anliegt. Bei Schwergängigkeiten kann die Abtriebsspindel durch leichte Schläge mit einem Kunststoffhammer auf das obere Spindelende auf die Antriebswelle getrieben werden.

 Befestigen Sie den Antrieb mit geeigneten Schrauben. Beachten Sie hierbei die maximale Einschraubtiefe im Antriebsgehäuse. Sollten zwei Lochkreise zur Befestigung möglich sein, verwenden Sie aus Festigkeitsgründen immer den größeren Lochkreis.

 Ziehen Sie die Schrauben fest an, beachten Sie hierbei das maximale Anzugsdrehmoment der gewählten Schrauben.



**Bringen Sie gegebenenfalls eine geeignet Schutzvorrichtung an, um ein Hineingreifen in die Konsole zu verhindern.**



Abb. 7.3 - Montage / Demontage, Montage mittels Konsole und Spindel

## 7.2 Pneumatische Installation

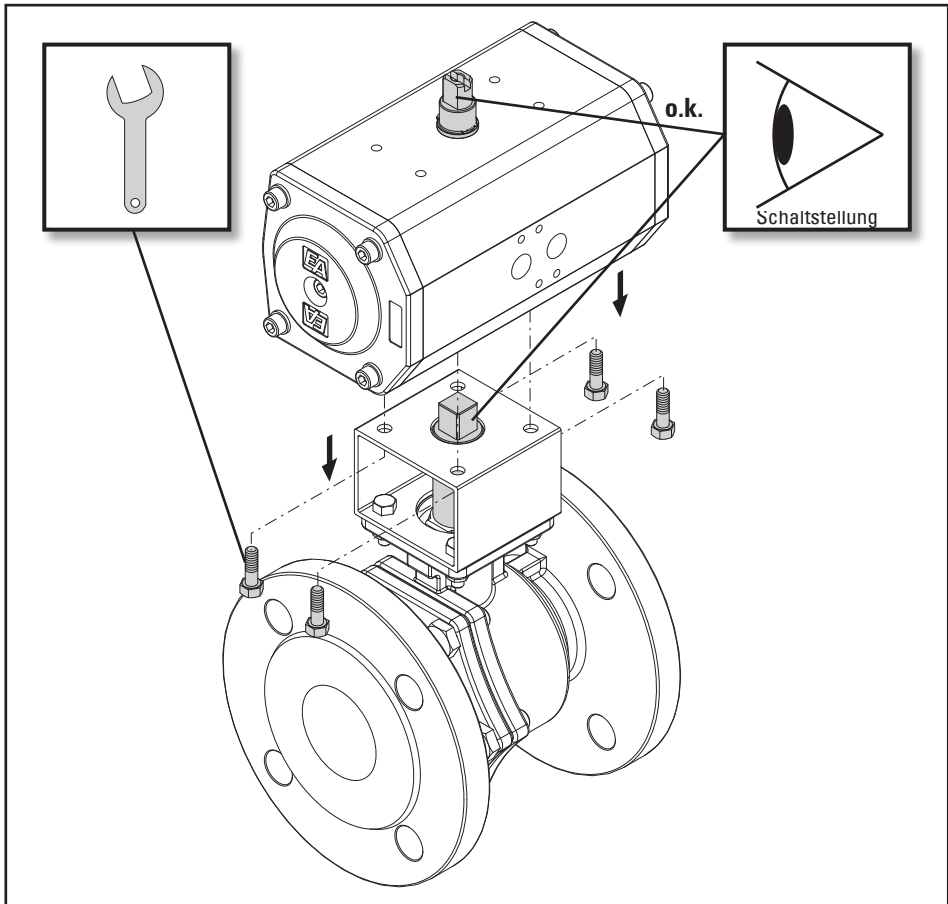

**Die Installation des Luftanschlusses muss mit äußerster Sorgfalt erfolgen. Insbesondere die Gewindeanschlüsse, Verschraubungen und Dichtungen müssen sauber und schmutzfrei sein. Verschmutzungen, die in den Antrieb gelangen, können zu erhöhtem Verschleiß oder Beschädigung der Dichtungen und Laufflächen führen.**

Den pneumatischen Schwenkantrieb ED/EE gibt es zwei Funktionsarten:

- Funktion doppelwirkend , oder
- Funktion einfachwirkend mit Federrückstellung

Beachten Sie die Beschreibungen zum Typenschild im Kapitel

### → Gerätevarianten

Vor der pneumatischen Installation müssen Sie die bei Ihrem Anwendungsfall vorhandene Funktionsart ermitteln. Eine Beschreibung der Funktionsarten finden Sie unter

### → Funktionsbeschreibung



Verwenden Sie den für Ihre Anwendung geeigneten Schlauch und passende Schlauchverschraubungen.



**Achten Sie bei der Verlegung der Schläuche darauf, dass diese nicht geknickt, gequetscht oder abgesichert werden oder über scharfe Ecken oder Kanten geführt werden, und dass die Schläuche nicht unter Zug oder Druck stehen.**









Verlegen Sie die Schläuche zu ihren Ausgangspositionen ggf. in Leerrohren oder Kabelschächten.



Alternativ zu der hier gezeigten Variante kann die Ansteuerung auch mit einem direkt angebaute Pilotventil erfolgen. Siehe hierzu die dem Magnetventil beiliegenden Montage- und Bedienungsanleitungen.

## 7.2.1 Funktion „doppeltwirkend“

-  Entfernen Sie zuerst die Schutzstopfen aus den Luftanschlüssen P1 und P2.
-  Schrauben Sie je eine Schlauchverschraubungen (z.B. Art. C12xx oder R12xx) mit geeignetem Dichtmittel in die Luftanschlüsse und ziehen diese fest an.
-  Führen Sie den Schlauch in die Schlauchverschraubung im Anschluss P1 ein, der im Öffnungsvorgang den Luftdruck führt.
-  Führen Sie den Schlauch in die Schlauchverschraubung im Anschluss P2 ein, der im Schließvorgang den Luftdruck führt.
-  Befestigen Sie den Schlauch in der Verschraubungen entsprechend der von Ihnen gewählten Schlauchverschraubung.
-  Prüfen Sie alle Verbindungen auf Dichtigkeit.









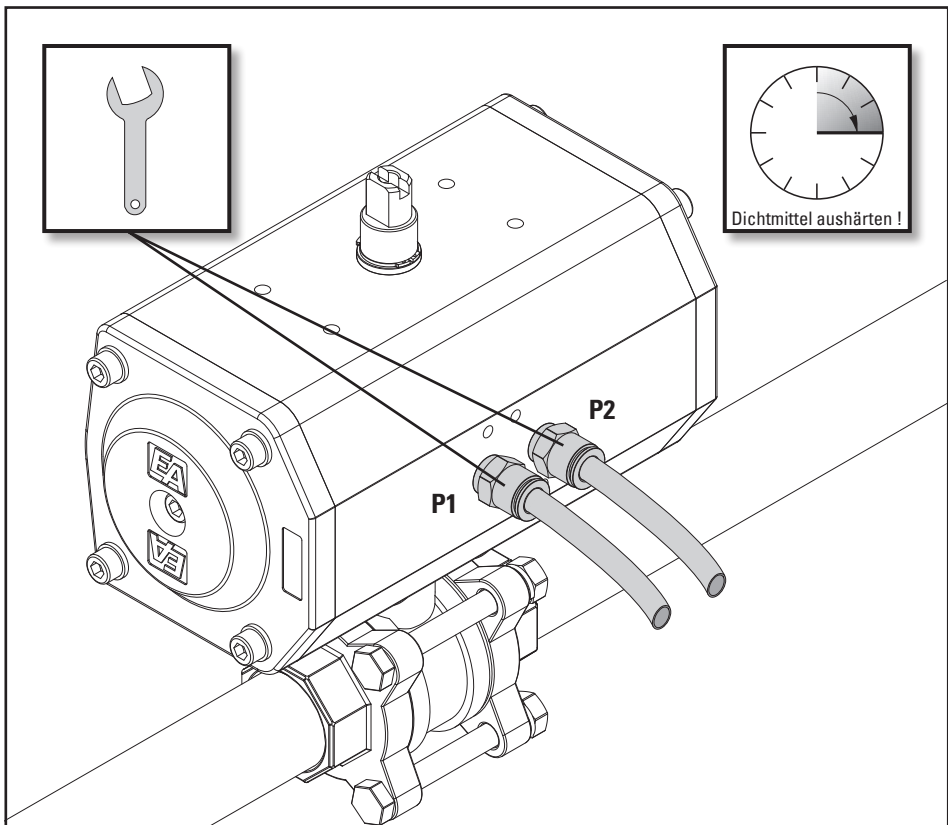

Abb. 7.4 - Montage / Demontage, Pneumatische Installation Funktion doppeltwirkend



## 7.2.2 Funktion „einfachwirkend“

-  Entfernen Sie zuerst die Schutzstopfen aus den Luftanschlüssen P1 und P2.
-  Schrauben Sie eine Schlauchverschraubungen (z.B. Art. C12xx oder R12xx) mit geeignetem Dichtmittel in den Luftanschluss P1 und ziehen diese fest an.
-  Führen Sie den Schlauch in die Schlauchverschraubung im Anschluss P1 ein, der im Öffnungsvorgang den Luftdruck führt.
-  Schrauben Sie eine Abluftdrossel mit Schalldämpfer (z.B. Art. AX1000xx) mit geeignetem Dichtmittel in den Luftanschluss P2 und ziehen diese fest an.
-  Befestigen Sie den Schlauch in der Verschraubungen entsprechend der von Ihnen gewählten Schlauchverschraubung.
-  Prüfen Sie alle Verbindungen auf Dichtigkeit.
-  Hiermit ist die Montage und pneumatische Installation des Antriebs beendet.



Abb. 7.5 - Montage / Demontage, Pneumatische Installation Funktion einfachwirkend

## 7.3 Demontage

Die Demontage eines Schwenkantriebs verläuft zwar prinzipiell in umgekehrter Reihenfolge wie die Montage, doch sind zuvor einige wesentliche Punkte abzuklären!

Um z.B. bei der eingangs erwähnten, in Betrieb befindlichen chemischen Anlage zu bleiben:

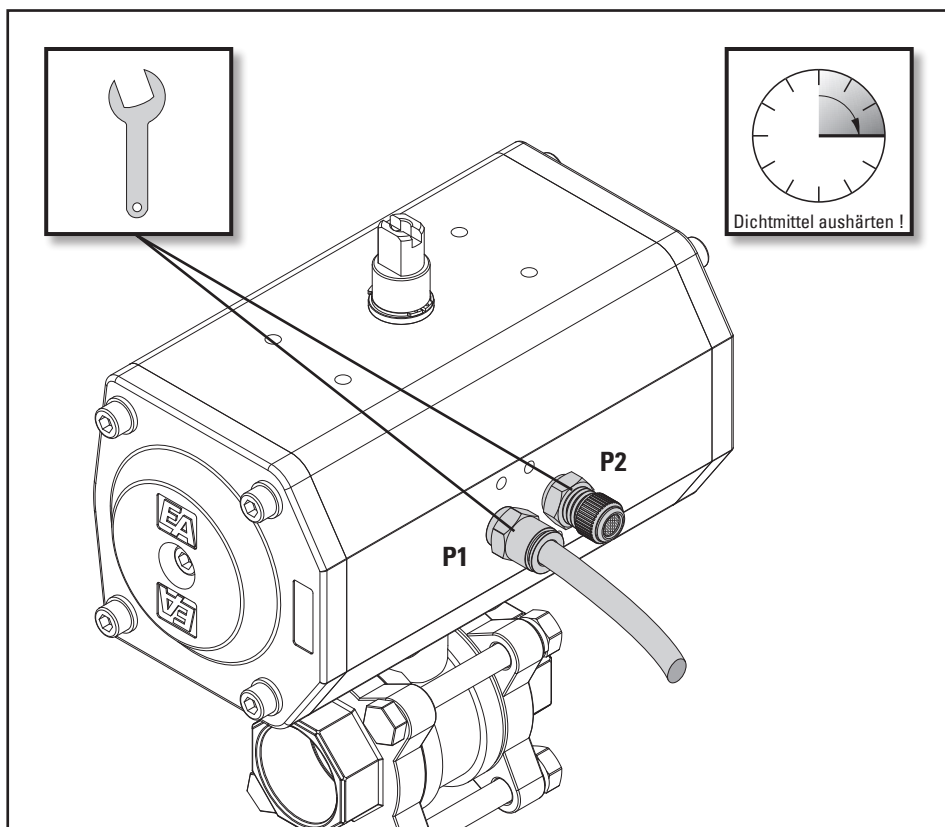
- Wird der zu demontierende Schwenkantrieb sofort durch einen anderen (gleichwertigen) ersetzt? Wenn nein, in welcher Position muss sich das Stellglied nach der Demontage befinden?
- Muss das Stellglied in seiner Sollposition fixiert werden?
- Muss gegebenenfalls der Produktionsprozess der Anlage gestoppt werden?
- Müssen bestimmte Personen von der Demontage unterrichtet werden? etc.



**Niemals eine unter Druck stehende Armatur demontieren.**

Kugelhähne könne das Druckmedium in der Kugel einschließen. Das Rohrsystem, in das das Stellglied eingebaut ist, ist drucklos zu machen, um den an der Armatur anliegenden Restdruck zu entspannen.

### 7.3.1 Pneumatische Demontage



Drehen Sie mit dem Schwenkantrieb das Stellglied in die Sollposition!

**Schalten Sie die Druckluftversorgung und die Steuerung des Schwenkantrieb ab!**



**Stellen Sie gegebenenfalls Warnschilder auf, um**

- die unbeabsichtigte Inbetriebnahme des Geräte-/Maschinen-/Anlagenteils, der von der Demontage betroffen ist, oder
- das Einschalten der Stromversorgung/der Steuerung des Schwenkantrieb zu verhindern!



Lösen Sie die Schlauchverschraubungen und ziehen Sie die Schläuche ab.



Verschließen Sie die offenen Steuerluftleitungen, wenn die Leitungen nicht ebenfalls demontiert werden bzw. nicht gleich wieder an einen anderen Schwenkantrieb angeschlossen werden.

### 7.3.2 Mechanische Demontage



Drehen Sie die vier Befestigungsschrauben des Schwenkantriebs heraus und ziehen Sie den Schwenkantrieb von der Montageposition ab



Hiermit ist die Demontage des Schwenkantriebs beendet.

## 8. Einstellungen/Inbetriebnahme

**Bevor Sie den Stellantrieb öffnen, von Hand Einstellungen vornehmen oder ihn in Betrieb nehmen, müssen Sie das Kapitel**



→ **Sicherheitshinweise**

**gelesen haben. Falls Sie dies noch nicht getan haben, lesen Sie diese wichtigen Hinweise jetzt und kehren Sie anschließend hierher zurück.**

Die nachfolgenden Beschreibungen basieren auf der Annahme, dass

- der Schwenkantrieb an das Stellglied montiert ist,
- die Funktion des Schwenkantrieb im Zusammenhang mit dem Stellglied geprüft wurde,
- die Endstellung des Stellglieds sichtbar ist.

Beachten Sie hierzu gegebenenfalls das Kapitel

→ **Montage/Demontage**

### 8.1. Einstellungen



Der pneumatische Schwenkantrieb ED/EE ist bei der Montage auf eine Stellglied im Werk bereits exakt eingestellt. Bei einer Demontage und anschließender Montage auf ein Stellglied, z.B. nach dem Einbau des Ersatzteilssets kann jedoch eine neue Einstellung erforderlich sein.



Bevor Sie Einstellungen an Schwenkantrieben vornehmen, die in betriebsbereiten Anlagen installiert sind, informieren Sie sich bitte darüber, ob die Druckbeaufschlagung von Steuerleitungen (z. B. für Öffnen oder Schließen) nicht weitere Schwenkantriebe beeinflusst oder ob das Schließen/Öffnen von Endschaltern (Option) nicht (Fehl)funktionen anderer Geräte auslöst!



Klemmen Sie gegebenenfalls diese Leitungen vom einzustellenden Schwenkantrieben ab!











**Fassen Sie keinesfalls in das Stellglied oder führen Sie irgendwelche Gegenstände in das Stellglied. Schwere Verletzungen oder Beschädigungen können die Folge sein.**



**Niemals die Einstellschrauben gegen die Wirkung des Drucks einstellen.**

## Einstellungen / Inbetriebnahme

-  Fahren Sie die Kolben des Schwenkantriebs zusammen, indem Sie den Anschluss P2 mit Druck beaufschlagen (nur Funktion doppeltwirkend), oder entlüften Sie den Anschluss P1 (nur Funktion einfachwirkend).
-  Lösen Sie Kontermuttern (1) in beiden Deckeln.
-  Drehen Sie eine Einstellschraube (2) soweit in den Deckel (3), bis diese mit dem Deckel bündig oder max. 2 mm tiefer ist.
-  Fahren Sie die Kolben auseinander, indem Sie den Anschluss P1 mit Druck beaufschlagen.
-  Drehen Sie die Einstellschraube (2) soweit zurück, bis der Schwenkwinkel 90° bzw. der gewünschte Schwenkwinkel erreicht ist.
-  Schrauben Sie die Einstellschraube des zweiten Deckels gegen den Kolben, bis Sie eine Erhöhung des aufzubringenden Drehmoments spüren.
-  Sichern Sie die Einstellschrauben, indem sie die Kontermutter wieder anziehen. Achten Sie hierbei darauf, dass die Einstellschrauben nicht verdreht werden.
-  Prüfen Sie die Einstellung und korrigieren Sie diese gegebenenfalls.
-  Hiermit ist die Einstellung des Schwenkantriebs beendet.



Abb. 8.1 - Einstellung/Inbetriebnahme

## 8.2 Inbetriebnahme

**Bevor Sie den pneumatischen Schwenkantrieb ED/EE in Betrieb nehmen, müssen Sie die**

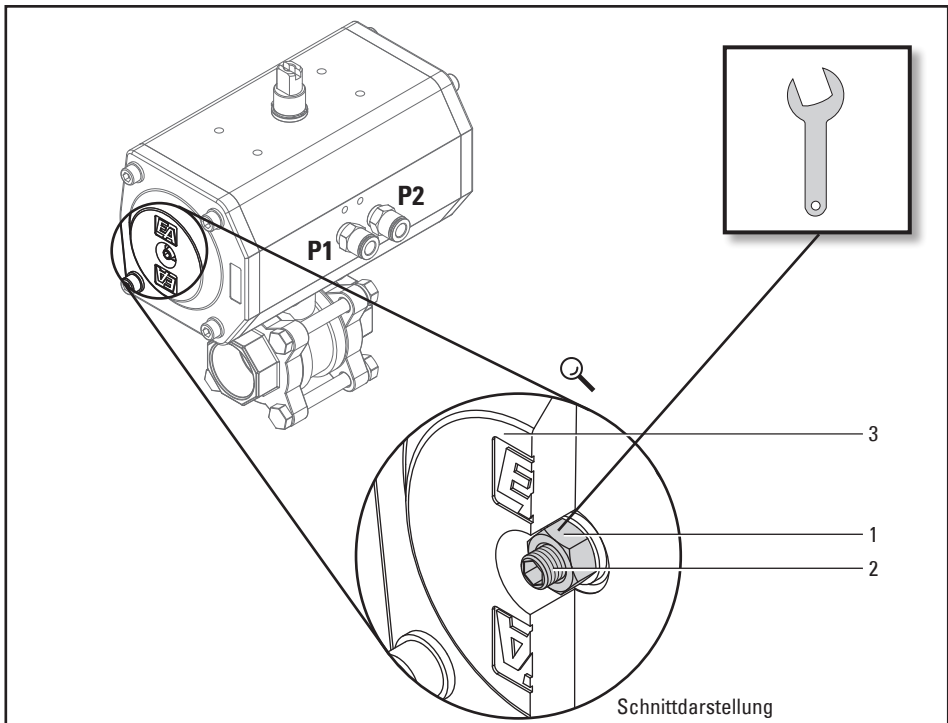

→ **Sicherheitshinweise**

gelesen haben. Falls Sie dies noch nicht getan haben, lesen Sie diese wichtigen Hinweise jetzt und kehren Sie anschließend hierher zurück.



Die Inbetriebnahme eines Schwenkantriebs, der in einer betriebsbereiten Anlage montiert ist (z.B. in einer Raffinerie oder in einer Anlage der chemischen Industrie), darf nur:

- **in Übereinstimmung mit den anlagenspezifischen Vorschriften erfolgen!**
- **nach Durchführung der in Kapitel 8.1 beschriebenen Einstellungen erfolgen!**



Schalten Sie die Stromversorgung der Steuerung ein.



Schalten Sie die Druckluftversorgung ein.



Steuern Sie den Schwenkantrieb über die Steuerung von Hand und prüfen Sie die korrekte Funktionen des Schwenkantriebs und des Stellglieds.



Prüfen Sie das Rohrsystem des Stellglieds auf Dichtigkeit.



Prüfen Sie alle Steuerleitungen auf Dichtigkeit.



Prüfen Sie ggf. die Funktion optional angebaute Zusatzeinrichtungen auf Funktion.



Um bei Ausfall der Druckluft- oder Spannungsversorgung oder einer Störung des Schwenkantriebs das Stellglied im Notfall verstellen zu können, besitzt der Schwenkantrieb die Möglichkeit der Handverstellung.

**Stellen Sie sicher, dass die Anlage drucklos und gegen Wiedereinschalten gesichert ist.**



**Bevor Sie eine Handverstellung am Schwenkantrieb vornehmen, die in betriebsbereiten Anlagen installiert sind, informieren Sie sich bitte darüber, ob die Verstellung nicht weitere Schwenkantriebe beeinflusst oder ob das Schließen/Öffnen von Endschaltern (Option) nicht (Fehl)funktionen anderer Geräte auslöst!**



Führen Sie einen geeigneten Maulschlüssel auf die Schlüssel­flächen an dem oberen Ende der Spindel des Schwenkantriebs.



Drehen Sie die Spindel in die gewünschte Richtung. Drehen Sie hierbei nicht gewaltsam gegen den Anschlag, eine Zerstörung des Schwenkantriebs könnte die Folge sein.



Beachten Sie, dass einfachwirkende Schwenkantriebe EE durch die Federkraft ein erhöhtes Betätigungsmoment haben und selbsttätig wieder in die vorgegebene Endstellung zurückdrehen.



Vorsicht Verletzungsgefahr durch herumschnellende Spindel bei einfachwirkenden Schwenkantrieben.



Ziehen Sie den Maulschlüssel wieder von der Spindel ab.



**Informieren Sie (gegebenenfalls) unverzüglich den Schichtleiter/Sicherheitsingenieur oder den Betriebsleiter von der Störung, um z.B. ein Aus-/Überlaufen von Chemikalien oder Ausströmen von Gasen frühzeitig durch geeignete Maßnahmen zu vermeiden!**



**Befestigen Sie keine Hebel oder Werkzeuge an der Spindel. Diese Hebel oder Werkzeuge können bei Wiedereinschalten der Druckluft- oder Spannungsversorgung herumschlagen und zu schweren Verletzungen oder Beschädigungen führen!**



Abb. 9.1 - Not-Betrieb

## 10 Störungen

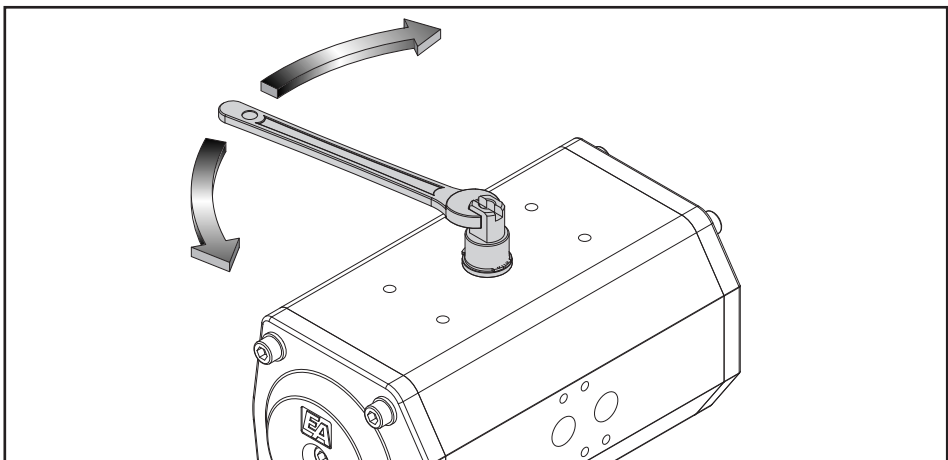

Sollte während des Testlaufs oder während des Betriebs eine Funktionsstörung des Schwenkantriebs auftreten, bitten wir Sie, die Verstellung des Stellglieds (im Notfall) von Hand durchzuführen!

Beachten Sie hierzu das Kapitel:

→ 9. Not-Betrieb



**Informieren Sie (gegebenenfalls) unverzüglich den Schichtleiter/Sicherheitsingenieur oder den Betriebsleiter von der Störung, um z. B. ein Aus-/Überlaufen von Chemikalien oder Ausströmen von Gasen frühzeitig durch geeignete Maßnahmen zu vermeiden!**



Versuchen Sie anschließend, anhand der nachfolgenden Liste die Störungsursachen zu ergründen und, soweit es in Ihren Möglichkeiten liegt, diese zu beheben.



Führen Sie jedoch keine Reparaturen an dem Schwenkantrieb durch!



Trennen Sie den defekten Schwenkantrieb von der Druckluftversorgung ab!



Setzen Sie sich bei einem Defekt des Schwenkantriebs mit dem Hersteller in Verbindung. Die Telefon-Nummer finden Sie auf der ersten Innenseite dieser Montage- und Betriebsanleitung.

### 10.1 Störungsursachen

- Ist die Stromversorgung der Steuerung eingeschaltet?
- Ist die Druckluftversorgung eingeschaltet?
- Sind die Leitungen von der Steuerung zum Schwenkantrieb unbeschädigt?
- Ist das Stellglied richtig am Schwenkantrieb angeflanscht?
- Ist das Stellglied leichtgängig?

## 11            **Wartung/Reinigung**

### 11.1          **Wartung**

Der Schwenkantrieb ED/EE ist unter normalen Betriebs- und Umgebungsbedingungen wartungsfrei.

Prüfen Sie in regelmäßigen Abständen, ob der Antrieb Undichtigkeiten (Druckverlust) aufweist.

Setzen Sie sich bei einem Defekt des Stellantriebs mit dem Hersteller in Verbindung. Die Telefonnummer finden Sie auf der ersten Innenseite dieser Montage- und Betriebsanleitung.

- Ist der umlaufende Gummidichtungsring im Deckel beschädigt?
- Ist die Spindeldichtung auf den Ober- bzw. Unterseite des Antriebs beschädigt.
- Sind die Schlauchverschraubungen undicht
- Hat das Gehäuse oder der Gehäusedeckel Risse?
- Ist/sind die Dichtung für die Endlageneinstellschraube undicht oder hat sich die Kontermutter gelöst?



**Wenn Sie einen Schaden am Stellantrieb feststellen, trennen Sie das Gerät von der Stromversorgung ab! Beachten Sie vorher aber unbedingt die**

**→ Sicherheitshinweise**

Ein Ersatz der Dichtungen und Führungen kann je nach Betriebs- und Umgebungsbedingungen nach ca. 500.000 bis 1.000.000 Schaltungen nötigen werden. Entsprechende Ersatzteilssets sind hierfür lieferbar.

Wir gehen in der nachfolgenden Beschreibung davon aus, dass Sie die vorhergehenden Kapitel aufmerksam durchgelesen haben und dass Sie bei den Montage-/Demontearbeiten die Sicherheitshinweise und die Warnvermerke in Kapitel 3 beachten!



**Falls Sie Kapitel 3 noch nicht gelesen haben, tun Sie dies bitte jetzt und kehren Sie anschließend hierher zurück!**



## 11.2 Einbau des Ersatzteilssets



Die nachfolgenden Beschreibungen basieren auf der Annahme, dass der Schwenkantrieb vom Stellglied demontiert ist und die Steuerleitungen nicht mehr angeschlossen sind. Sämtliche Anbauteile oder Zubehör sollten entfernt werden.



**Das Öffnen des Antriebs mit der Funktion „einfachwirkend“ darf nur im Herstellerwerk erfolgen!**



**Achten Sie bei Arbeiten am geöffneten Antrieb auf größtmögliche Sauberkeit, da selbst kleinste Verunreinigungen zu einem schnellen Verschleiß oder Beschädigungen der Dichtungen und Führungen führen können.**

### 11.2.1 Wechseln der Ersatzteilssets bei Antrieben ED mit Funktion „doppeltwirkend“



Lösen Sie die Deckelschrauben 1.



Nehmen Sie Deckel 2 ab und legen diese beiseite. Die Deckel sind symmetrisch und können auf der rechten oder linken Antriebsseite wieder eingebaut werden.



Drehen Sie mit Hilfe der Spindel 3 und einem Maulschlüssel die Kolben 4 aus dem Gehäuse 5 heraus. Legen Sie auch diese beiseite.



**Auf keinen Fall die Kolben mit Druckluft aus dem Antriebsgehäuse treiben.**







Abb. 11.1 - Wartung, Wechseln des Ersatzteilssets

## Wartung

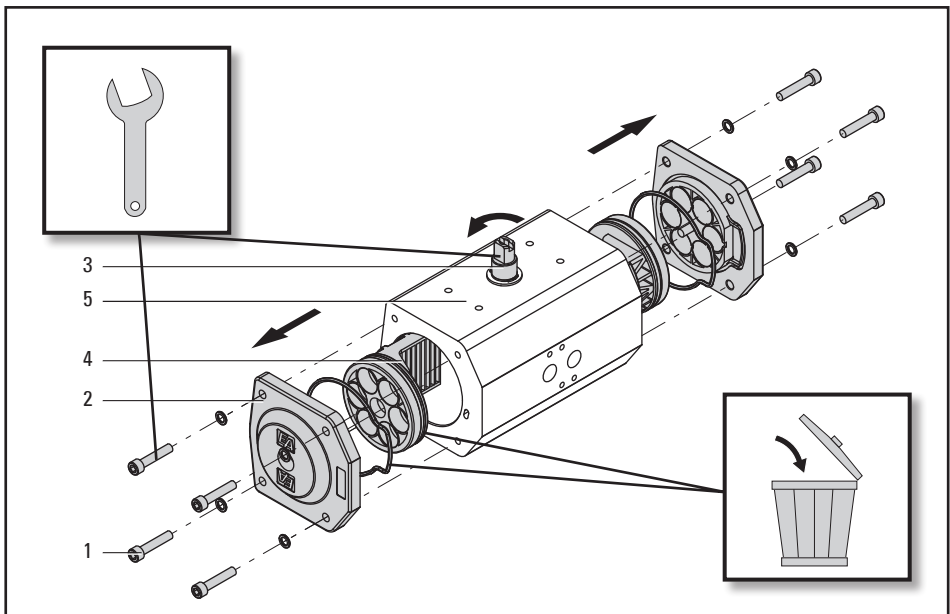
-  Entfernen Sie den Sicherungsring 6 von der Spindel mit einer geeigneten Zange. Nehmen Sie die Anlaufscheibe 7 ab.
-  Drücken Sie die Spindel nach unten aus dem Antriebsgehäuse heraus. Achten Sie hierbei darauf, dass die Spindel nicht herunterfällt. Sollte sich die Spindel nicht von Hand entfernen lassen, kann diese durch leichte Schläge mit einem Kunststoffhammer auf das obere Spindelende ausgetrieben werden.
-  Entfernen Sie alle Dichtungen und Führungsringe und entsorgen Sie diese Teile entsprechend den für Sie gültigen Verordnungen.







Abb. 11.2 - Wartung, Wechseln des Ersatzteilsets

## Vorbereiten

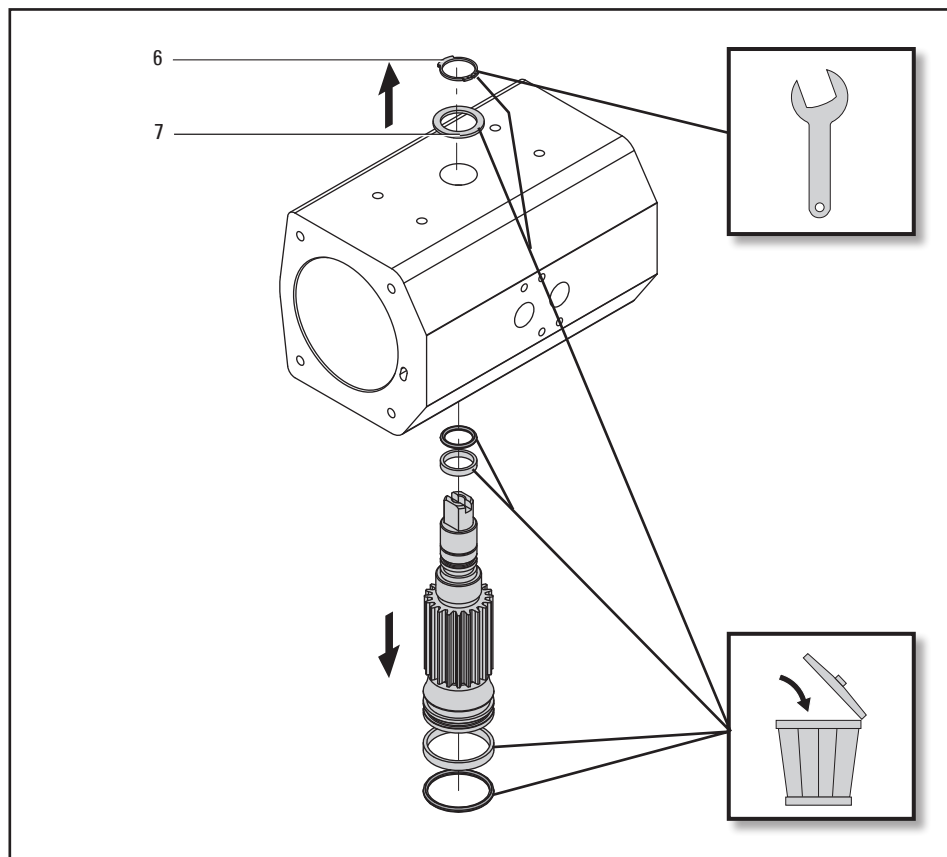
-  Reinigen Sie alle anderen Teile gründlich. Prüfen Sie, ob sich die Lauffläche des Antriebs und alle anderen nicht ersetzten Bauteile unbeschädigt sind.
-  Setzen Sie die neuen Dichtungen und Führungsringe wieder ein. Achten Sie hierbei darauf, dass die Teile nicht beschädigt werden und gut sitzen.
-  Fetten Sie Laufflächen und Zahnflanken der Kolben und Spindel mit von END-Armaturen empfohlenen Schmiermitteln ein.





Abb. 11.3 - Wartung, Wechseln des Ersatzteilssets

## Montage

-  Schieben Sie die Spindel (1) von unten in das Antriebsgehäuse (2) ein und drücken Sie diese bis zum Anschlag ein. Achten Sie hierbei darauf, dass die Dichtungen und Führungsringe hierbei nicht beschädigt werden.
-  Schieben Sie Anlaufscheibe (3) über das obere Ende der Spindel. Montieren Sie den Sicherungsring (4) mit einer geeigneten Zange in der Nut in der Spindel. Achten Sie auf korrekten Sitz des Sicherungsringes.

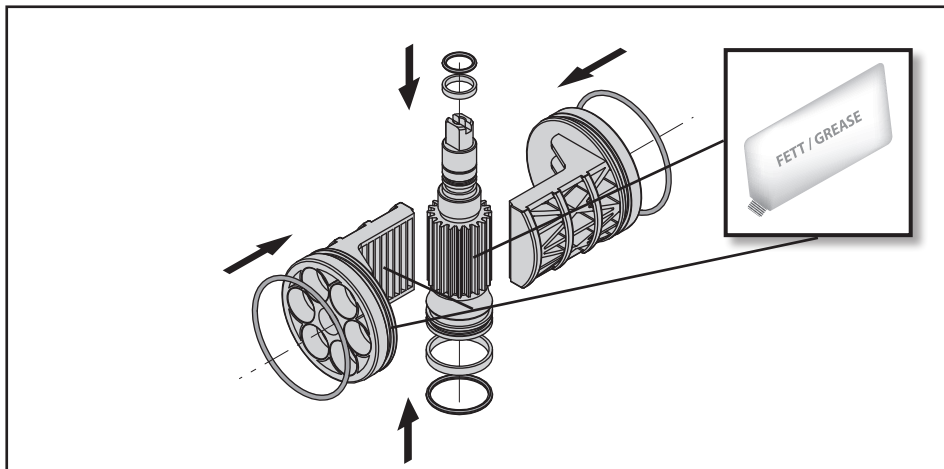





Abb. 11.4 - Wartung, Wechseln des Ersatzteilssets

## Wartung

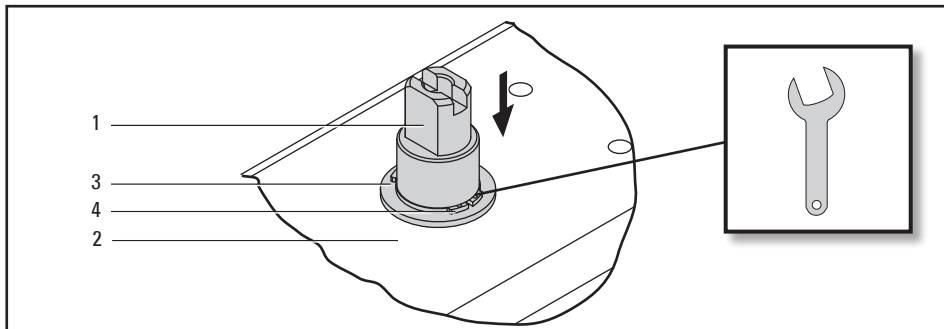
 Führen Sie die Kolben (1) in das Gehäuse ein. Beachten Sie hierbei die Position der Kolbenzahnstange (2), da dieses die Drehrichtung des Antriebs beeinflusst. Siehe hierzu auch Kapitel 5.2 „Drehrichtung“.

 Achten Sie hierbei auch auf korrekten Sitz der beiden Kolbendichtungsringe (3).

 Schieben Sie die Kolben gleichmäßig in das Gehäuse, so dass die Zahnstangen gleichzeitig in die Verzahnung der Spindel eingreifen. Achten Sie hierbei auf die Drehrichtung der Spindel.

 Nachdem die Zahnstangen in die Verzahnung der Spindel eingegriffen haben, drehen Sie mit einem Maulschlüssel die Spindel in die eben festgestellte Drehrichtung bis der Winkel  $90^\circ$  (siehe Abbildung 11.5) beträgt. Die Anschlagfläche der Kolben müssen jetzt aneinander liegen und die Kolben müssen gleichweit im Gehäuse sein.

 Legen Sie die neuen Deckeldichtungen (4) in die Dichtungsnut im Deckel (5). Achten Sie auf korrekten Sitz der Dichtung.

 Legen Sie die Deckel auf die Gehäuseöffnungen und richten die Deckel nach der Gehäuse-Deckelkontur aus. Schrauben Sie die Deckelschrauben (6) mit den Unterlegscheiben (7) in das Gehäuse ein und ziehen die Schrauben über Kreuz fest an.



Abb. 11.5 - Wartung, Wechseln des Ersatzteilssets



Führen Sie eine Funktionsprüfung durch und stellen ggf. die Endanschläge neu ein. Siehe hierzu das Kapitel

## → Einstellung/Inbetriebnahme

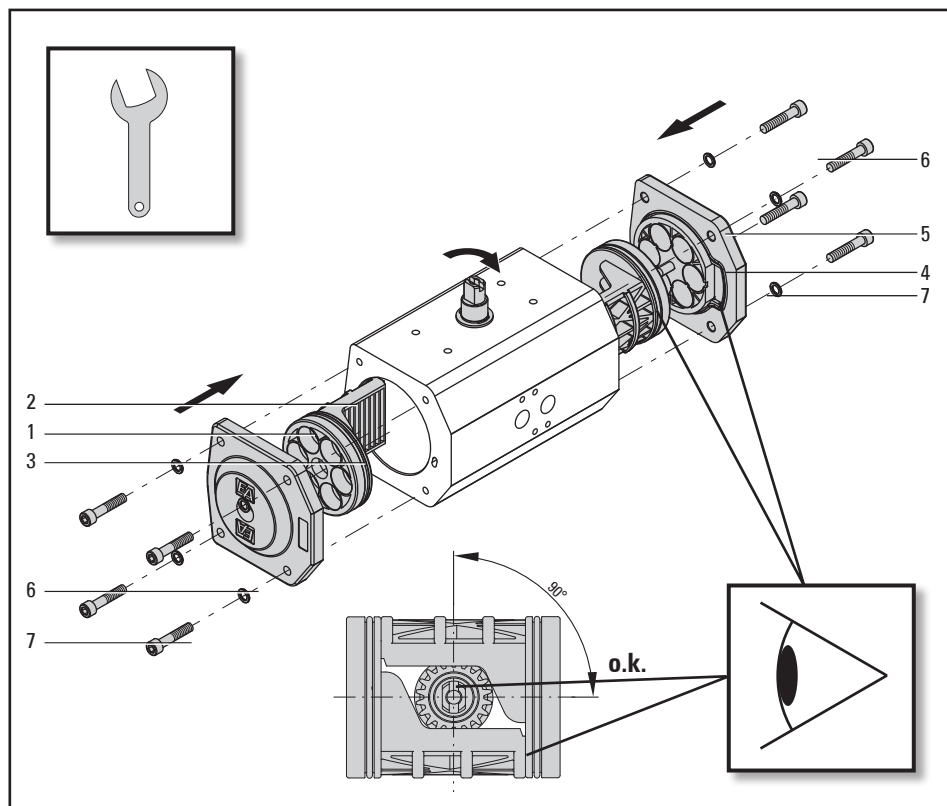
### 11.2.2 Wechseln der Ersatzteilssets bei Antrieben EE mit Funktion „einfachwirkend“



**Bei einfachwirkenden Schwenkantrieben darf der Austausch des Ersatzteilssets nur im Herstellwerk erfolgen.**

**Auf keinen Fall die Deckelschrauben lösen oder herausdrehen. Die Deckel stehen unter hoher Federspannung.**

### 11.3 Reinigung



Reinigen Sie das Gehäuse des Schwenkantriebs bei Bedarf mit einem leicht angefeuchteten, weichen Lappen und mit einem normalen Haushaltsreiniger.



Verwenden Sie keine scheuernden, ätzenden oder brennbaren Reinigungsmittel!



Verwenden Sie keine Hochdruck-Reinigungsgeräte!



Verhindern Sie das Eindringen von Feuchtigkeit bzw. Flüssigkeit in das Antriebsinnere!

## 12 Technische Daten

### Bauform

Doppelkolben-Schwenkantrieb, Wartungsfrei, pneumatisch doppelwirkend, oder einfachwirkend mit Federrückstellung.

### Befestigung und Antriebsritzel

Vier, bzw. acht Innengewinde nach DIN ISO 5211 auf der Unterseite (siehe Maßblatt), Antriebsritzel nach DIN 3337. Schnittstelle für Magnetventile und Signalgeber nach NAMUR.

### Werkstoffe

Gehäuse:	Aluminiumlegierung (eloxiert)
Deckel:	Kunststoff, faserverstärkt (rot durchgefärbt) Aluminium (Sk 115 - 210)
Kolben:	Spezialkunststoff, faserverstärkt Aluminium (Sk 115 - 210)
Ritzel:	Edelstahl, Stahl verzinkt (Sk 115 - 210)
Lagerungen:	gleitfreudiger Kunststoff
Dichtungen:	NBR
Schrauben und Muttern:	Edelstahl

### Steuermedium

Gefilterte Luft (hinsichtlich Rest-Öl, Rest-Staub und Rest-Wasser). Mindestens nach PNEUROP / ISO-Klasse 4.

### Temperaturbereich

Umgebungstemperatur: -20°C...+60°C. Hochtemperatur-Ausführung (bis +140°C) oder Tieftemperatur-Ausführung auf Anfrage.

### Schwenkwinkel

90° (einstellbar  $\pm 6^\circ$ )

### Drehmomente

5...300Nm (siehe Diagramm)

### Steuerdruck

2...6bar

### Zusatzausstattung

Direkt angebautes oder separates 3/2-Wege oder 5/2-Wege Magnetventil, elektrische oder optische Stellungsanzeige, Stellungsregler etc. mit NAMUR-Anschluss.

Alle Angaben sind freibleibend und unverbindlich!

12.1 Abmessungen

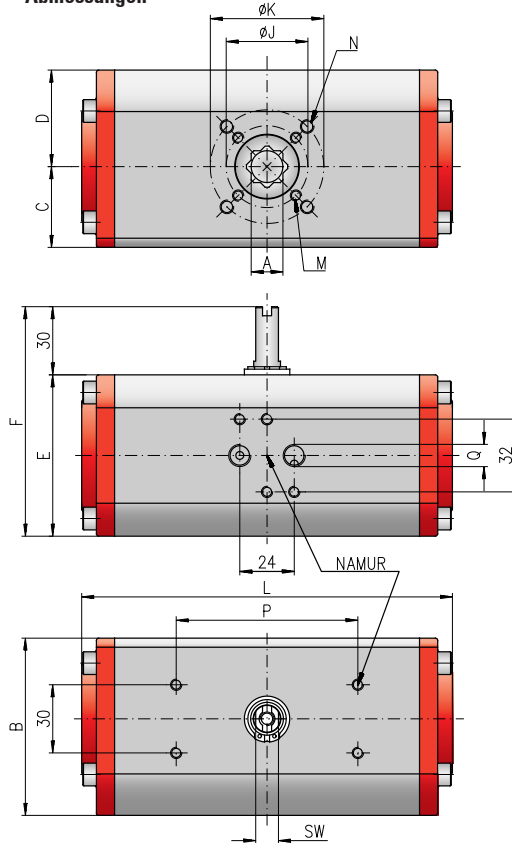

Typ	L	B	C	D	E	F	Ø J	Ø K	M	N	A (H11)	Q	P	SW	kg*
Sk 43	126	65	30	35	57	87	36 (F03)	50 (F05)	M5 x 7,5	M6 x 9	11	G <sup>1</sup> / <sub>8</sub>	80	10	0,86
Sk 43 (F04)	126	65	30	35	57	87	42 (F04)	-	M5 x 8	-	11	G <sup>1</sup> / <sub>8</sub>	80	10	0,86
Sk 55	163	78	35,5	42,5	71	101	36 (F03)	50 (F05)	M5 x 7,5	M6 x 9	14	G <sup>1</sup> / <sub>8</sub>	80	10	1,41
Sk 55 (F04)	163	78	35,5	42,5	71	101	42 (F04)	-	M5 x 8	-	14	G <sup>1</sup> / <sub>8</sub>	80	10	1,41
SK 63	197	86	39,5	46,5	85	115	50 (F05)	70 (F07)	M6 x 9	M8 x 12	14	G <sup>1</sup> / <sub>8</sub>	80	10	2,17
Sk 70	193	100	45	55	97	127	50 (F05)	70 (F07)	M6 x 9	M8 x 12	17	G <sup>1</sup> / <sub>4</sub>	80	10	3,10
Sk 85	231	115	52,5	62,5	112	142	50 (F05)	70 (F07)	M6 x 9	M8 x 12	17	G <sup>1</sup> / <sub>4</sub>	80	10	4,32
Sk 100	266	143	68	75	140	170	70 (F07)	102 (F10)	M8 x 12	M10 x 13	17	G <sup>1</sup> / <sub>4</sub>	80	19	7,00
SK 115	292	120	60	60	140	170	70 (F07)	102 (F10)	M8 x 12	M10 x 15	22	G <sup>1</sup> / <sub>4</sub>	80	20	8,35
Sk 125	340	174	86,8	87,5	170	200	70 (F07)	102 (F10)	M8 x 10	M10 x 13	22	G <sup>1</sup> / <sub>4</sub>	80	20	10,70
Sk 143	337	172	86	86	198	228	102 (F10)	125 (F12)	M10 x 15	M12 x 18	27	G <sup>1</sup> / <sub>4</sub>	130	20	18,10
Sk 163	377	172	86	86	198	228	102 (F10)	125 (F12)	M10 x 15	M12 x 18	27	G <sup>1</sup> / <sub>4</sub>	130	28	20,10
Sk 185	420	224	112	112	255	285	140 (F14)	-	M16 x 24	-	36	G <sup>1</sup> / <sub>4</sub>	130	28	37,75
Sk 210	462	224	112	112	255	285	140 (F14)	-	M16 x 24	-	36	G <sup>1</sup> / <sub>4</sub>	130	32	39,60

\*) Gewicht ohne Federn (EE)



*Qualität von Anfang an.*

**END-Armaturen GmbH & Co. KG**  
 Oberbeckener Str.78  
 D-32547 Bad Oeynhausen  
 Telefon +49 (0) 5731 / 7900-0  
 Telefax +49 (0) 5731 / 7900-199  
 Internet <http://www.end.de>  
 E-Mail [post@end.de](mailto:post@end.de)

**Watergates GmbH & Co. KG**  
 Oberbeckener Str.70  
 D-32547 Bad Oeynhausen  
 Telefon +49 (0) 5731 / 7900-0  
 Telefax +49 (0) 5731 / 7900-199  
 Internet <http://www.watergates.de>  
 E-Mail [post@watergates.de](mailto:post@watergates.de)

