

Servocomandi per valvole di zona e unità terminali

MVT
CE

Modello	Segnale di comando	Alimentazione	Corsa [mm]
MVT28	3 punti	230 V ~	5,5
MVT44	3 punti	24 V ~	
MVT56	proporzionale 0...10/6...10/1...5/2...10 4...7/6...9/8...11V-		
MVT56L	proporzionale 0...10/6...10/1...5/2...10 4...7/6...9/8...11V-		8,5
MVT56S	proporzionale 0...10/6...10/1...5/2...10 4...7/6...9/8...11V-	5	
MVT57	proporzionale 0...10V-	5,5	

Tabella 1

APPLICAZIONI ED IMPIEGO

Il servocomando MVT trova impiego in accoppiamento a valvole serie V.XT, V.BT e 2TGA..B per la regolazione di portata dell'acqua calda e refrigerata in unità terminali a due e quattro tubi, impianti di zona, impianti solari, piccole batterie di post-riscaldamento e deumidificazione.

FUNZIONAMENTO

Il servocomando MVT è di tipo elettrico bidirezionale. Lo stelo della valvola viene azionato mediante la rotazione di una vite collegata, attraverso un treno ingranaggi, ad un motore sincrono bidirezionale.

Un giunto magnetico interno ad isteresi limita la forza applicata allo stelo valvola, evita l'impiego di microinterruttori di fine corsa e protegge il servocomando da eventuali sovraccarichi.

CARATTERISTICHE COSTRUTTIVE

Il servocomando è costituito da un basamento e da un coperchio in materiali plastici che contengono al loro interno il treno ingranaggi, il motore, il giunto magnetico e la vite per il comando valvola. Nella parte inferiore è presente un sistema a ghiera M30x1,5 che consente un agevole accoppiamento alla valvola senza l'impiego di attrezzi particolari.

Il servocomando è completo di un cavo per il collegamento elettrico a 3 fili. Il servocomando è esente da manutenzione.

COMBINAZIONI POSSIBILI E COLLEGAMENTI

Il servocomando MVT deve essere impiegato con le valvole CONTROLLI serie V.XT, V.BT e 2TGA..B.

I modelli MVT28/44 possono essere collegati a qualsiasi regolatore con segnale di comando a tre punti rispondente a quanto indicato nel paragrafo "CARATTERISTICHE TECNICHE". I modelli MVT5. sono proporzionali come indicato nella tabella 1.

Grazie alla presenza di una frizione magnetica, il servocomando potrebbe essere continuamente alimentato senza essere danneggiato, ma, per una maggiore durata e per risparmio energetico, si consiglia di utilizzare un regolatore dotato di cut-off (temporizzazione suggerita 120% del tempo di corsa).

CARATTERISTICHE TECNICHE

Alimentazione	24 V ~ ± 10% 230 V ~ ± 10% (MVT28)
Consumo	0,5 VA (MVT44) 1 VA (MVT5.) 5 VA (MVT28)
Frequenza	50/60 Hz



Tempo di corsa

100 s per valvole V.XT aventi corsa 5,5mm (a 50 Hz)
150 s per valvole 2TGA..B aventi corsa 8,5mm (a 50Hz)
90 s per valvole VSX..PB/VSXT..PB aventi corsa 5mm (a 50Hz)
18 s/mm a 50 Hz - 15 s/mm a 60 Hz
200 N (UNI 9497)

Velocità

Forza

Temperatura:

- funzionamento -5T55 °C
- immagazzinamento -25T65 °C

Classe di protezione III (IEC 950)

Cavo di connessione 3 fili 1,5 m (CEI 20-22/II)

Grado di protezione IP43 CEI EN 60529

Massa (peso) 0,2 Kg.

Il prodotto è conforme, per la marcatura CE, alle seguenti direttive:

EMC 2004/108/CE secondo la norma EN 61326-1.

LVD 2006/95/CE secondo la norma EN 61010-1 per i prodotti alimentati a 230 V.

INSTALLAZIONE E MONTAGGIO

Il servocomando può essere montato nelle posizioni qui sotto indicate. Prima di accoppiare il servocomando alla valvola rimuovere il tappo di protezione sul corpo valvola e controllare sul servocomando che la vite di spinta si trovi in corrispondenza della tacca superiore presente sul basamento (posizione di fornitura). In caso contrario, tenere presente che, per poter posizionare correttamente il servocomando sulla valvola, si deve vincere la forza della molla interna alla valvola stessa ed avvitare quindi a fondo la ghiera M30x1,5 sulla filettatura presente sul corpo valvola (vedi Fig. 1).

Posizioni di montaggio consentite

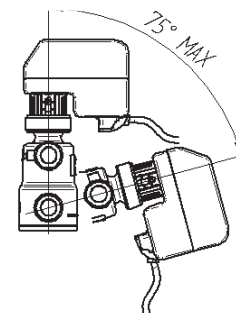

Eeguire i collegamenti elettrici in conformità alle norme vigenti (Fig. 2). Attraverso le feritoie presenti in corrispondenza della ghiera di fissaggio si può osservare il verso di movimento dello stelo valvola.

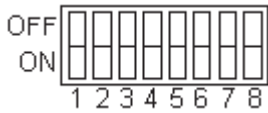

CAMPO	N. DIP.
0..10 V	2
6..9 V	3
1..5 V	4
2..10 V	5
4..7 V	6
6..10 V	7
8..11 V	8

Selezione campi

Il servocomando viene fornito con predisposizione per segnale di comando 0...10 V- azione diretta; per modificare l'impostazione operare come segue:

- Togliere il tappo in gomma (vedi figura sottostante)
- Commutare su ON il DIP 2...8 corrispondente al campo desiderato.

Azione diretta/inversa

- Azione diretta: DIP N. 1 su OFF
Per aumento di segnale la vite di spinta del servocomando scende (valvola 3 vie apre la via diretta e valvola 2 vie apre).
- Azione inversa: DIP N.1 su ON
Per aumento di segnale la vite di spinta del servocomando sale (valvole 3 vie chiude la via diretta e valvole a 2 vie chiude)

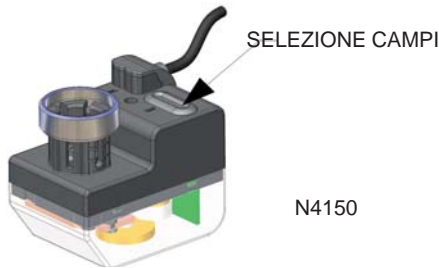

- Rimettere il tappo in gomma nella posizione originaria.

MVT57

Il servocomando MVT57 viene fornito con predisposizione per segnale di comando 0...10 V- ad azione diretta (non è possibile invertire l'azione).

MESSA IN FUNZIONE

Dopo aver installato il servocomando sul corpo valvola, eseguiti i collegamenti elettrici e selezionati i campi di azione, dare tensione di alimentazione al sistema regolatore-servocomando. All'accensione il servocomando si porta ad un estremo della corsa e resta in questa posizione per circa 2'. Terminato questo tempo, il servocomando prenderà posizione in funzione del segnale proveniente dal regolatore (MVT56,56L,57).

COMANDO MANUALE

Su tutti i modelli è prevista la possibilità di azionare il servocomando tramite comando manuale, per mezzo di una chiave a brugola da 3 mm.

E' necessario disalimentare il servocomando prima di azionare il comando manuale.

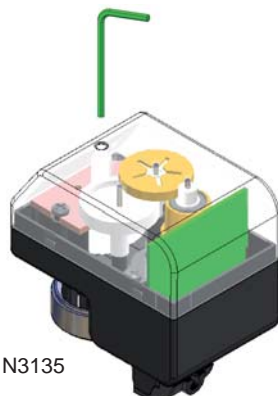

Le caratteristiche contenute in questa pubblicazione possono essere modificate senza preavviso

ACCOPIAMENTO VALVOLE CON SERVOCOMANDO

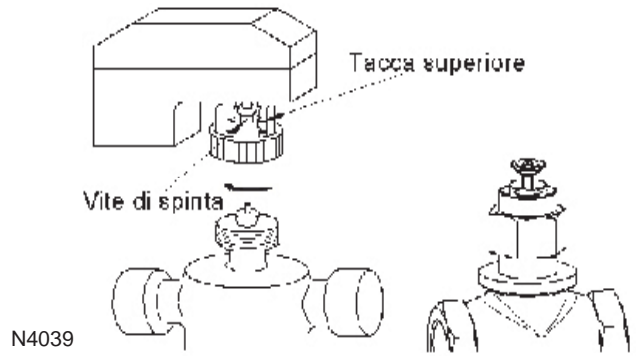

Fig. 1

COLLEGAMENTI ELETTRICI

MVT28/44

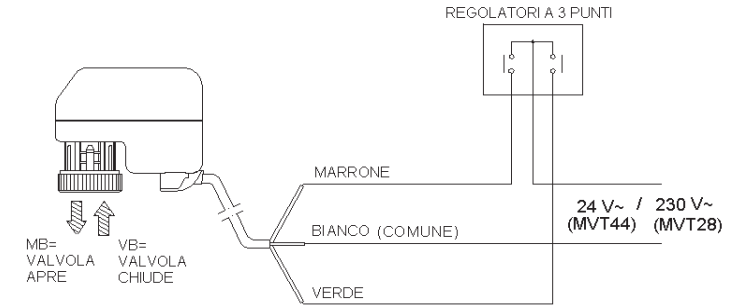

Fig. 2

L'MVT28 è corredato di copriconnettore con sicurezza a vite. Si raccomanda di operare sempre sui collegamenti con alimentazione disconnessa e di rimontare e avvitare completamente il connettore stesso dopo il collegamento.

MVT56/56L/56S/57

- Bianco = Comune
- Verde = Segnale di comando V
- Marrone = 24 V~ 50/60 Hz

ⓐ Non eseguire i collegamenti elettrici, né effettuare eventuali interventi di modifica degli stessi in presenza di tensione.

DIMENSIONI D'INGOMBRO (mm)

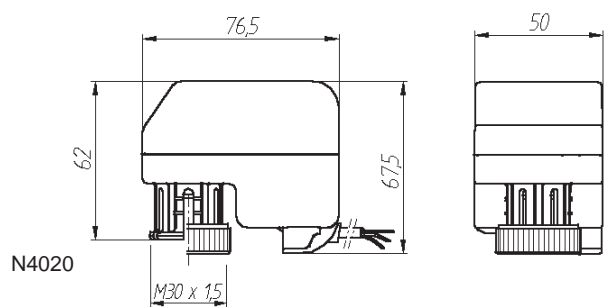

DIMENSIONI D'INGOMBRO SERVOCOMANDO MVT + VALVOLE

Per le dimensioni di ingombro del servocomando MVT accoppiato, vedere il bollettino tecnico delle relative valvole DBL216 (per le valvole V.XT), DBL102 (per le valvole VB.T), DBL367 (per le valvole 2TGA..B) e DBL383 (per valvole VSX..PB/VSXT..PB).